

KARAOKE SPEAKER

PARTY 150 PRO

RO Manual de Utilizare

EN User Manual

IT Manual D'Uso

ES Manual de Usuario

FR Manuel de l'Utilisateur

DE Handbuch

PL Instrukcja obsługi

BG Ръководство за употреба

HG Használati utasítás

PT Manual do usuário

E-BODA

Dear Valued Customer,

We want to express our deepest gratitude for choosing our product and becoming a part of our growing family. Your trust and support mean the world to us.

At E-Boda, we strive to deliver the highest quality products that not only meet but exceed your expectations. Your satisfaction is our ultimate goal, and we are thrilled to have had the opportunity to serve you.

Warmest regards,

E-Boda

RO	Manual de Utilizare	1
EN	User Manual	6
IT	Manual D'Uso	11
ES	Manual de Usuario	16
FR	Manuel de l'Utilisateur	21
DE	Handbuch	26
PL	Instrukcja obsługi	31
BG	Ръководство за употреба	36
HG	Használati utasítás	41
PT	Manual do usuário	46



Instrucțiuni de siguranță. Precauție. Pentru a reduce riscul de electricitate, nu dezamblați produsul și nu îl expuneți în ploaie sau încăperi umede. Nu există componente care pot fi reparate de utilizator. Vă rugăm să consultați personal calificat. Simboluri grafice.

Fulgerul de trăsnet din triunghiul echilateral are menirea să vă avertizeze asupra prezenței unei tensiuni periculoase neizolate în interiorul incintei produsului, care poate avea o magnitudine suficientă pentru a constitui un șoc electric.

Semnul de exclamare din cadrul unui triunghi echilateral este menit să vă avertizeze cu privire la prezența unor instrucțiuni importante de operare și întreținere (service).

Note Importante

Aceste instrucțiuni de siguranță și de operare ar trebui păstrate pentru a fi utilizate pe viitor.

Produsul nu trebuie expus la picurare, stropire sau plasat într-o atmosferă umedă, cum ar fi o baie.

Nu instalați produsul în următoarele: locuri expuse la lumina directă a soarelui sau în apropierea radiatoarelor, deasupra la echipamente stereo care degajă prea multă căldură, locuri unde blochează ventilația sau într-o zonă cu praf, în zone unde există vibrații constante, locurile umede.

Nu așezați lângă lumânări sau alte flăcări deschise.

Utilizați produsul numai conform instrucțiunilor din acest manual.

Din motive de siguranță, nu îndepărtați capacele și nu încercați să obțineți accesul în interiorul produsului.

Nu încercați să îndepărtați șuruburile sau să deschideți carcasa aparatului. Contactați personalul de service calificat pentru astfel de operațiuni.

Instrucțiuni de Siguranță

1. Citiți instrucțiunile - Toate instrucțiunile de siguranță și de utilizare trebuie citite înainte de a utiliza produsul.
2. Mențineți instrucțiunile - Instrucțiunile de siguranță și de utilizare trebuie ținute împreună cu produsul pentru referințe ulterioare.

3. Avertismente - Trebuie să respectați toate avertismentele de pe produs și din instrucțiunile de utilizare.

4. Instalare - Instalați în conformitate cu instrucțiunile producătorului pentru siguranța celor din jur.

5. Surse de alimentare - Acest produs trebuie operat numai de la tipul de sursă de alimentare indicat de marajul de lângă intrarea cablului de alimentare. Dacă nu sunteți sigur de tipul sursei de alimentare la domiciliu, consultați distribuitorul de produse sau compania locală de alimentare cu energie electrică.

6. Împământare sau polarizare - produsul nu trebuie să fie împământat. Asigurați-vă că ștecherul este introdus complet în orificiul de ieșire de perete sau în prelungirea cablului pentru a împiedica expunerea componentelor din ștecher. Unele versiuni ale produsului sunt echipate cu un cablu de alimentare prevăzut cu o linie alternativă polarizată plus (o priză cu o lamă mai mare decât cealaltă). Acest conector se va monta în priză doar într-o singură direcție. Aceasta este o caracteristică de siguranță dacă nu reușiți să introduceți complet ștecherul în priză, încercați să inversați ștecherul. Dacă ștecherul nu se potrivește, contactați personal autorizat pentru a înlocui priză. Când utilizați un cablu de alimentare cu extensie sau un cablu de alimentare diferit de cel furnizat împreună cu dispozitivul, acesta trebuie să fie prevăzut corespunzător normelor și să aibă aprobarea de siguranță adecvată pentru țara de utilizare.

7. Protecția cablului de alimentare - Cablul de alimentare trebuie să fie orientat astfel încât să nu se poată mișca, să fie înclinat sau ciupit de obiectele așezate pe sau deasupra acestora, acordând o atenție deosebită cablurilor din prize, recipientelor și punctului de ieșire din produs.

8. Supraîncărcarea - Nu supraîncărcați prizele de perete, cablurile prelungitoare sau prizele multiple, deoarece acest lucru poate duce la riscul de incendiu sau șoc electric.

9. Ventilație - Produsul trebuie ventilat corespunzător. Nu așezați produsul pe un pat, o canapea sau pe o altă suprafață similară. Nu acoperiți produsul cu obiecte cum ar fi fețe de masă, ziare etc.

10. Căldură - Produsul trebuie amplasat departe de sursele de căldură, cum ar fi radiatoare sau alte produse, inclusiv amplificatoarele care produc căldură. Nu trebuie plasate surse de flăcără deschise.

11. Apă și umiditate - Pentru a reduce riscul de incendiu sau electrocutare, nu expuneți produsul la picurare, spalare sau umiditate excesivă, cum ar fi într-o saună sau într-o baie. Nu utilizați acest produs în apropierea apei, de exemplu în apropierea unei căzi de baie, a unei chiuvete, a unei căzi de spălare, într-un subsol umed sau lângă o piscină (sau similară).

12. Introducerea obiectelor și a lichidelor - Nu împingeți niciodată obiecte de orice fel în acest produs, deoarece pot atinge puncte de tensiune periculoase sau părți de scurtcircuit care ar putea provoca incendiu sau electrocutare.

Nu vărsați niciodată lichid de orice fel pe produs. Nu așezați obiecte care conțin lichid pe partea superioară a produsului.

13. Curățare - Deconectați produsul de la priză de perete înainte de curățare.

Prăful poate fi curățat cu o cârpă uscată. Dacă doriți să folosiți un spray de curățare cu aerosoli, pulverizați direct pe o cârpă, nu pe produs. Aveți grijă să nu deteriorați butoanele de acționare.

14. Atașamente - Nu utilizați atașamentele, care nu sunt recomandate de producătorul produsului, deoarece acestea pot provoca degradare.

15. Accesorii - Nu așezați acest produs pe un coș instabil, suport, trepid sau o masă. Produsul poate cădea, provocând vătămări grave celor din jur și vătămarea gravă a produsului. Utilizați numai suporturi recomandate de producător împreună cu produsul. Orice montare a produsului trebuie să respecte instrucțiunile producătorului și să utilizeze un accesoriu de montare recomandat de producător.

16. Mutarea produsului - Mutarea cu un carucior trebuie făcută cu grijă. Opririle rapide, forța excesivă și suprafețele inegale pot provoca răsturnarea produsului.

17. Perioadele neutilizate - Cablul de alimentare al produsului trebuie să fie deconectat de la priză în timpul furtunilor cu descărcări electrice sau atunci când produsul este lăsat neutilizat pentru o perioadă lungă de timp.

18. Întreținere - Nu încercați să reparați singur acest produs, deoarece deschiderea sau scoaterea capacelor vă poate expune la tensiuni periculoase sau alte pericole. Contactați personalul de service calificat.

19. Alimentare - Scoateți sursa de alimentare de la sursa principală a produsului sau alimentarea de perete atunci când nu o utilizați. Când este conectat la o sursă de alimentare, sistemul este în modul de așteptare, astfel încât alimentarea nu este întreruptă.

20. Piese de schimb - Atunci când sunt necesare piese de schimb, asigurați-vă că tehnicianul de service a folosit piesele de schimb specificate de producător sau au aceleași caracteristici ca și piesa originală. Înlocuirea neautorizată poate provoca incendii, electrocutări sau alte pericole.

21. Siguranța de rețea - Pentru protecția împotriva pericolului de incendiu, utilizați siguranțe numai de tipul și calitatea corectă. Specificația corectă a siguranței pentru fiecare domeniu de tensiune este marcată pe produs.

22. Volum - Nu ridicați volumul în timp ce ascultați o secțiune cu intrări de nivel foarte scăzut sau fără semnale audio. Dacă faceți acest lucru, difuzorul poate fi deteriorat atunci când o secțiune de nivel de vârf este redată brusc.

23. Deconectare - Singurul mijloc de deconectare completă a produsului de la sursa de alimentare este prin scoaterea cablului de alimentare de la priză de perete sau de la produs. Priza de perete sau intrarea cablului de alimentare la produs trebuie să rămână accesibilă în orice moment în timp ce produsul este utilizat.

24. Instalare - Încercați să instalați produsul în apropierea unei prize de perete sau a unui prelungitor ușor accesibil.

25. Temperatura de operare - Cea mai ridicată temperatură de mediu potrivită pentru acest produs este de 35°C.

26. Indicații ESD - Funcția normală a produsului poate fi perturbată de interferența electromagnetică puternică. În acest caz, resetați produsul pentru a relua funcționarea normală, urmând manualul de instrucțiuni. În cazul în care funcția nu a putut fi reluată, utilizați produsul în altă locație.

27. Baterii telecomandă - Bateriile nu trebuie să fie expuse la căldură excesivă, cum ar fi soare, foc sau alte asemănătoare.

Avertizare!

Acest produs nu este destinat utilizării de către persoane (inclusiv copii) cu capacități fizice senzoriale sau mentale reduce sau lipsă de experiență și cunoștințe, cu excepția cazului în care au fost supravegheați sau instruiți cu privire la utilizarea aparatului de către o persoană responsabilă de siguranța acestora. Copiii trebuie supravegheați pentru a se asigura că nu se joacă cu produsul.

1. Pentru a preveni posibilele deteriorări ale auzului, nu ascultați la niveluri de volum ridicate pentru perioade lungi de timp, respectiv la un volum ridicat brusc.

2. Nu folosiți niciodată produsul fără supraveghere! Opriți produsul ori de câte ori nu îl utilizați, chiar dacă acest lucru este valabil doar pentru o perioadă scurtă de timp.

3. Produsul nu este destinat să funcționeze cu ajutorul unui temporizator extern sau al unui sistem separat de comandă la distanță.

4. Dacă cablul de alimentare este deteriorat, acesta trebuie înlocuit de către producător, agentul de service sau alte persoane calificate pentru a evita pericolul.

5. Înainte de a utiliza acest produs, verificați tensiunea acestui sistem pentru a vedea dacă acesta este identic cu tensiunea din sursa de alimentare locală.

6. Unitatea nu trebuie împiedicată prin acoperirea orificiului de ventilație cu elemente cum ar fi ziarul, pânzele de masă, perdelele, materiale textile, etc. Asigurați-vă că există cel puțin 20 cm spațiu deasupra și cel puțin 5 cm spațiu pe fiecare parte a unității.

7. Produsul nu trebuie expus la picurare sau stropire sau așezate obiecte umplute cu lichide deasupra produsului.

8. Pentru a preveni incendiile sau șocurile electrice, nu expuneți acest echipament la locurile fierbinți, la ploaie sau la praf.

9. Nu așezați acest aparat în apropierea unui câmp magnetic puternic.

10. Nu așezați unitatea pe un amplificator sau receptor.

11. Nu așezați acest aparat într-o zonă umedă deoarece umiditatea va afecta durata de viață a componentelor electrice.

12. Dacă produsul este adus direct dintr-o locație rece într-o locație caldă sau este plasat într-o încăpere foarte umedă, vă rugăm să lăsați sistemul pornit timp de aproximativ o oră până la evaporarea umezelii.
13. Nu încercați să curățați produsul cu solvenți chimici, deoarece acest lucru ar putea deteriora finisajul. Ștergeți cu o cârpă curată, uscată sau ușor umedă.
14. Când scoateți ștecherul din priză de perete, trageți întotdeauna direct de ștecher, nu trageți niciodată de cablu pentru a evita deteriorarea lui.

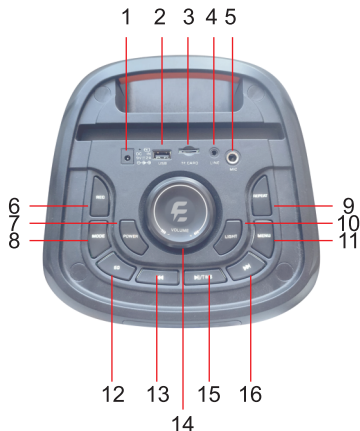

Descrierea Produsului

1. Port Alimentare
2. Port USB
3. Port Card SD
4. Port AUX IN
5. Port Microfon
6. Buton Înregistrare
7. Buton Pornire / Oprire
8. Buton Mod

Apăsați butonul MOD de pe panoul de control pentru a comuta sursa.

9. Buton Repetare
10. Buton pentru control al efectelor luminoase / oprire joc de lumini
11. Buton Menu pentru ajustarea efectelor audio
12. Buton de reglaj EQ
13. Buton Înapoi
14. Buton Reglaj Volum pentru difuzorul boxei

Rotiți butonul de volum principal de pe panoul de control pentru a mări sau micșora nivelul volumului.

15. Buton Redare - Pauză / TWS
16. Buton Urmator

Funcția radio FM

Înainte de a începe modul FM, încercați să mutați aparatul lângă fereastră sau altă locație pentru a obține o recepție FM mai bună. Unitatea are incorporată antena FM.

1. Apăsați butonul MOD pentru a trece în modul FM.
2. Țineți apăsat pe butonul PLAY pentru ca boxa să poată căuta automat posturile de radio. După ce căutarea este completă, boxa va memora automat programele radio găsite.
3. Apăsați pe MELODIE PRECEDENTĂ/MELODIE URMĂTOARE pentru a schimba programele radio.
4. Apăsați MOD pentru a accesa și alte medii de redare.

Funcția TWS

În modul Bluetooth, apăsați de două ori pe butonul TWS pe oricare dintre boxe pentru a începe împerecherea automată. Odată ce conexiunea este stabilită se va emite un sunet de avertizare. Deschideți funcția bluetooth pe dispozitivul mobil și conectați-vă pentru a vă bucura de funcția TWS a boxelor.

Notă!

Pachetul include o singură boxă E-Boda.

Funcția de redare USB

Produsul include funcția de redare USB care poate decoda și reda muzica de pe un dispozitiv de stocare USB. Înainte de a începe operația, copiați muzica în format MP3/WMA pe dispozitivul de stocare și introduceți dispozitivul, apoi unitatea va detecta și va reda automat muzica.

Selecție melodii: apăsați butonul melodiei precedente/melodiei următoare pentru a selecta melodia dorită.

Funcția Bluetooth

Acest produs include funcția Bluetooth care permite redarea fără fir a muzicii de la alt dispozitiv Bluetooth (cum ar fi smartphone-ul, laptop, etc.).

1. Apăsați butonul MOD pentru a intra în modul Bluetooth. Display-ul va afișa textul "BLUE".
2. Activați funcția Bluetooth de pe dispozitivul mobil și căutați dispozitivul disponibil bluetooth din listă.
3. Selectați și redați muzica de pe dispozitivul dumneavoastră, prin intermediul boxei E-Boda.
4. Apăsați butonul Melodiei precedente/Melodiei următoare pentru a selecta melodia dorită în timpul redării.

Notă!

1. Nu toate dispozitivele bluetooth sunt garantate pentru împerecherea cu succes datorită designului și mărcii diferite. Cea mai mare distanță de utilizare bluetooth este de 10 metri fără nici un obstacol între cele două dispozitive împerechete.
2. În cazul unui apel telefonic în timpul redării Bluetooth, muzica se va opri temporar și va relua redarea după terminarea apelului.

LINE IN / AUX / Mp3

Pentru a conecta produsul și a reda muzica de pe dispozitiv, vă rugăm să urmați operațiunea de mai jos. Folosind cablul audio conectați mufa AUX IN de pe panoul superior al unității, iar celălalt terminal conectați-l la mufa de ieșire a dispozitivului extern.

În modul LINE IN, controlul principal se află pe partea de player externalizat.

Karaoke

Unitatea include intrare pentru microfon care vă permite să utilizați microfonul în timpul unei melodii. Conectați microfonul cu fir la mufa de 6,5 mm, apoi porniți microfonul. Reglați corect volumul și ecoul microfonului rotind butonul de control al volumului de pe panoul superior.

RECOMANDĂRI

Este posibil să apară un zgomot mare din difuzor când reglați volumul și/sau frecvențele la un nivel ridicat datorită supraîncărcării și distorsiunii pe microfon (aceasta nu reprezintă o defecțiune). Așadar, vă rugăm să activați și să măriți lent aceste setări, să le întoarceți înapoi sau să opriți microfonul pentru a reîncerca în cazul unui zgomot prea de mare.

Depanare

1. Difuzorul nu poate porni.
 - Verificați dacă conexiunea de alimentare este corectă sau unitatea este încărcată.
2. Nu are ieșire de sunet
 - Încercați să reglați butonul de volum și să verificați sursa de redare.
 - Vă rugăm să contactați centrul de service pentru asistență în cazul în care problema a rămas.
3. Distorsiunea sunetului.
 - Încercați să reglați și să redați muzica la un nivel redus al volumului.
 - Verificați starea setărilor frecvențelor.
4. Zgomot pe fundal în modul FM.
 - Încercați să mutați unitatea în alt loc pentru o recepție mai bună.

Specificații:
Putere RMS - 25W
Intrare auxiliară - 3.5mm
Suport USB - redare MP3/WMA
Frecvență radio - 87.5-108 Mhz
Difuzor - 6.5" x 2
Tweeter - 2" x 1
Versiune Bluetooth - 5
Baterie - 7.4V , 3600 mAh

Funcție TWS
Dimensiuni - 260 x 210 x 510 mm
Frecvențe de operare: 2.4 GHz
Putere maximă de emisie: 0.00246 W

Declarație UE de conformitate simplificată

Prin prezenta, E-BODA DISTRIBUTION S.R.L, declară că tipul de echipamente radio BOXĂ AUDIO este în conformitate cu Directiva 2014/53/UE.

Textul integral al declarației UE de conformitate este disponibil la următoarea adresă de internet:

http://www.e-boda.ro/dec_conf/eboda_party150pro_lot_2.pdf



Notă !

Designul produsului și parametrii tehnici pot fi modificați fără o notificare în prealabil. Aceasta se referă la parametri tehnici/software și manualul de utilizare. Manualul de utilizare reprezintă orientarea generală a produsului. Producatorul și distribuitorul nu își asumă nici o responsabilitate în a compensa eventual din cauza unor erori aparute în descrierea manualului de utilizare.



Marcajul CE este o marca de conformitate obligatorie pentru produsele introduse pe piața în Spațiul Economic European. Marcajul CE pe un produs garantează că produsul este conform cu cerințele esențiale ale directivelor CE aplicabile.



Acest produs este marcat cu simbolul distinctiv de sortare selectivă pentru deșeurile electrice și electronice. Acest simbol indică faptul că produsul trebuie acceptat de un sistem de colectare selectivă a deșeurilor, în acord cu directiva EU 2002/96/CE, astfel încât să poată fi reciclat sau dezasamblat pentru a reduce impactul asupra mediului.

Atenție! Produsele electronice, nesortate selectiv, pot afecta mediul și sănătatea oamenilor, deoarece pot conține substanțe periculoase.

Bateriile:

Atenție! Este interzisă aruncarea bateriilor la gunoi. Predați bateriile uzate centrelor de reciclare. Folosirea incorectă a bateriilor poate cauza scurgeri sau coroziune. Bateria continuă în pachet nu conține metale grele.



ROHS (Restriction on Hazardous Substances). Aceasta este o directivă care a fost implementată în data de 01 Iulie 2006 și se referă la restricționarea comercializării de produse și echipamente electrice și electromagnetice ce conțin substanțe periculoase cum ar fi plumb, crom hexavalent, cadmiu, polibromatul bifenil (PBB), eteri difenil polibromurați (PBDE).



Safety Instructions. Caution. To reduce the risk of electric shock, do not disassemble the product and do not expose it to rain or damp environments. There are no user-serviceable components. Please consult qualified personnel. Graphic symbols.

The lightning bolt within an equilateral triangle is intended to alert you to the presence of hazardous, non-insulated voltage inside the product enclosure that may be of sufficient magnitude to constitute a risk of electric shock.

The exclamation point within an equilateral triangle is intended to alert you to the presence of important operating and servicing instructions.

Important Notes

These safety and operating instructions should be kept for future reference.

The product should not be exposed to dripping or splashing and should not be placed in a damp atmosphere, such as a bathroom.

Do not install the product in the following: places exposed to direct sunlight or near radiators, above stereo equipment that generates excessive heat, places where ventilation is blocked, or in an area with dust, constant vibrations, or high humidity.

Do not place near candles or other open flames.

Use the product only as instructed in this manual.

For safety reasons, do not remove covers or attempt to gain access to the interior of the product.

Do not attempt to remove screws or open the device casing. Contact qualified service personnel for such operations.

Safety Instructions

Read the instructions - All safety and usage instructions must be read before using the product.

Keep the instructions - Safety and usage instructions must be kept together with the product for future reference.

Warnings - You must adhere to all warnings on the product and in the user instructions.

Installation - Install in accordance with the manufacturer's instructions for the safety of those around.

Power Sources - This product must only be operated from the type of power source indicated by the marking next to the power cable input. If you are uncertain about the type of power supply at your residence, consult the product distributor or the local electric utility company.

Grounding or Polarization - The product should not be grounded. Ensure that the plug is fully inserted into the wall outlet or extension cord to prevent exposure of plug components. Some versions of the product are equipped with a polarized alternating-current line plug (a plug with one blade wider than the other). This plug will fit into the power outlet only one way. This is a safety feature. If you are unable to fully insert the plug into the outlet, try reversing the plug. If the plug does not fit, contact authorized personnel to replace the outlet. When using an extension power cord or a power cable different from the one provided with the device, it must comply with the applicable standards and have the appropriate safety approval for the country of use.

Power Cord Protection - The power cord must be positioned to prevent it from being moved, bent, or pinched by objects placed on or above it, paying special attention to cords at plugs, receptacles, and the point where they exit the product.

Overloading - Do not overload wall outlets, extension cords, or power strips, as this can lead to the risk of fire or electric shock.

Ventilation - The product must be properly ventilated. Do not place the product on a bed, sofa, or similar surface. Do not cover the product with objects such as tablecloths, newspapers, etc.

Heat - The product must be placed away from heat sources such as radiators or other heat-producing devices, including amplifiers. Open flame sources must not be placed nearby.

Water and Moisture - To reduce the risk of fire or electric shock, do not expose the product to dripping, splashing, or excessive moisture, such as in a sauna or bathroom. Do not use this product near water, such as near a bathtub, sink, laundry tub, in a damp basement, or near a pool (or similar).

Object and Liquid Entry - Never push objects of any kind into this product, as they may come into contact with dangerous voltage points or short-circuit components that could cause fire or electric shock.

Do not pour any kind of liquid onto the product. Do not place objects containing liquid on the top of the product.

Cleaning - Disconnect the product from the wall outlet before cleaning. Dust can be cleaned with a dry cloth. If you want to use an aerosol cleaning spray, spray directly onto a cloth, not onto the product. Take care not to damage the control buttons.

Attachments - Do not use attachments that are not recommended by the product manufacturer, as they may cause degradation.

Accessories - Do not place this product on an unstable cart, stand, tripod, or table. The product may fall, causing serious injuries to those nearby and severe damage to the product. Only use manufacturer-recommended stands with the product. Any product installation must adhere to the manufacturer's instructions and use a recommended mounting accessory.

Moving the Product - Moving with a cart must be done carefully. Sudden stops, excessive force, and uneven surfaces may cause the product to overturn.

Unused Periods - The product's power cord must be disconnected from the wall outlet during electrical storms or when the product is left unused for a long period of time.

Maintenance - Do not attempt to repair this product yourself, as opening or removing covers may expose you to dangerous voltages or other hazards. Contact qualified service personnel.

Power - Disconnect the product's power source from the main source of the product or the wall outlet when not in use. When connected to a power source, the system is in standby mode, so the power is not interrupted.

Spare Parts - When replacement parts are needed, ensure that the service technician uses replacement parts specified by the manufacturer or with the same characteristics as the original part. Unauthorized replacement may cause fires, electric shocks, or other hazards.

Network Fuses - For protection against the danger of fire, use only fuses of the correct type and quality. The correct specification of the fuse for each voltage range is marked on the product.

Volume - Do not raise the volume while listening to a section with very low or no audio signals. Doing so may damage the speaker when a peak level section is played suddenly.

Disconnection - The only way to completely disconnect the product from the power source is by unplugging the power cord from the wall outlet or from the product. The wall outlet or power cord input on the product must remain accessible at all times while the product is in use.

Installation - Try to install the product near an easily accessible wall outlet or an extension cord.

Operating Temperature - The highest suitable ambient temperature for this product is 35°C.

ESD Precautions - Strong electromagnetic interference can disrupt the normal function of the product. In such cases, reset the product to resume normal operation following the instruction manual. If normal function cannot be restored, use the product in a different location.

Remote Control Batteries - Batteries should not be exposed to excessive heat, such as sunlight, fire, or similar sources.

Warning!

This product is not intended for use by persons (including children) with reduced physical, sensory, or mental capabilities, or lack of experience and knowledge, unless they have been supervised or instructed in the use of the appliance by a person responsible for their safety. Children should be supervised to ensure that they do not play with the product.

To prevent possible hearing damage, do not listen at high volume levels for extended periods, especially at a sudden high volume.

Never use the product without supervision! Turn off the product whenever it is not in use, even if only for a short period.

The product is not intended to operate with an external timer or a separate remote control system.

If the power cable is damaged, it must be replaced by the manufacturer, service agent, or other qualified persons to avoid danger.

Before using this product, check the voltage of the system to ensure it matches the local power supply voltage.

The unit must not be obstructed by covering the ventilation opening with items such as newspapers, tablecloths, curtains, fabrics, etc. Ensure there is at least 20 cm of space above and at least 5 cm of space on each side of the unit.

The product must not be exposed to dripping or splashing liquids or objects filled with liquids placed above the product.

To prevent fire or electric shock, do not expose this equipment to hot places, rain, or dust.

Do not place this device near a strong magnetic field.

Do not place the unit on an amplifier or receiver.

Do not place this device in a humid area as moisture will affect the lifespan of electrical components.

Product Description

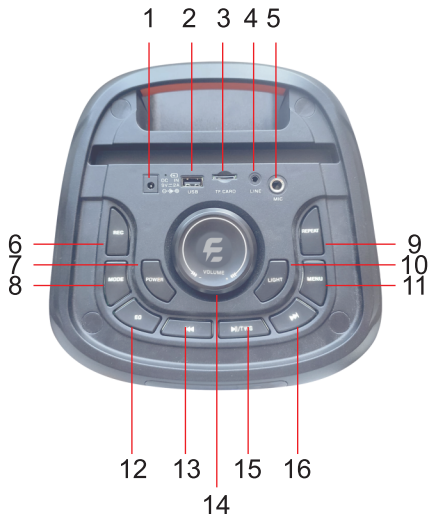

1. Power Port
2. USB Port
3. SD Card Port
4. AUX IN Port
5. Microphone Port
6. Recording Button
7. Power On / Off Button
8. Mode Button

Press the MODE button on the control panel to switch the source.

9. Repeat Button
 10. Button for controlling light effects / stopping light show
 11. Menu Button for adjusting audio effects
 12. EQ Adjustment Button
 13. Back Button
 14. Speaker Volume Adjustment Button
- Rotate the main volume knob on the control panel to increase or decrease the volume level.
15. Play - Pause / TWS Button
 16. Next Button

FM Radio Function

Before entering FM mode, try moving the device near a window or another location to improve FM reception. The unit has a built-in FM antenna.

1. Press the MODE button to switch to FM mode.
2. Hold down the PLAY button for the speaker to automatically search for radio stations. After the search is complete, the speaker will automatically save the found radio programs.
3. Press PREVIOUS TRACK / NEXT TRACK to change the radio programs.
4. Press MODE to access other playback modes as well.

TWS Function

In Bluetooth mode, press the TWS button on either of the speakers twice to initiate automatic pairing. Once the connection is established, an alert sound will be emitted. Turn on the Bluetooth function on your mobile device and connect to enjoy the TWS function of the speakers.

Note!

The package includes only one E-Boda speaker.

USB Playback Function

The product features a USB playback function that can decode and play music from a USB storage device. Before proceeding, copy music in MP3/WMA format to the storage device and insert the device; the unit will automatically detect and play the music.

Song Selection: Press the previous/next song button to choose the desired track.

Bluetooth Function

This product includes Bluetooth functionality that enables wireless playback of music from another Bluetooth device (such as a smartphone, laptop, etc.).

1. Press the MODE button to enter Bluetooth mode. The display will show the text „BLUE.“
2. Activate the Bluetooth function on your mobile device and search for the available Bluetooth device in the list.
3. Select and play music from your device through the E-Boda speaker.
4. Press the Previous Song/Next Song button to choose the desired track during playback.

Note!

1. Successful pairing with Bluetooth devices is not guaranteed for all devices due to different designs and brands. The maximum Bluetooth usage distance is 10 meters without any obstacles between the paired devices.
2. During a phone call while using Bluetooth playback, the music will pause temporarily and resume playback after the call ends.

LINE IN / AUX / Mp3

To connect the product and play music from a device, please follow the steps below. Using the audio cable, connect the AUX IN jack on the top panel of the unit, and connect the other end to the output jack of the external device.

In LINE IN mode, the main control is on the external player side.

Karaoke

The unit includes a microphone input that allows you to use the microphone during a song. Connect the wired microphone to the 6.5mm jack, then turn on the microphone. Adjust the microphone's volume and echo correctly by rotating the volume control knob on the top panel.

Recommendations

It's possible for a loud noise to come from the speaker when adjusting the volume and/or frequencies to a high level due to overload and distortion from the microphone (this is not a malfunction). Therefore, please activate and gradually increase these settings, turn them back, or stop the microphone to retry in case of excessive noise.

Troubleshooting

1. The speaker won't turn on.
 - Check if the power connection is correct or if the unit is charged.
 - No sound output.
 - Try adjusting the volume button and check the playback source.
 - Please contact the service center for assistance if the problem persists.
3. Sound distortion.
 - Try adjusting and playing the music at a lower volume level.
 - Check the condition of the frequency settings.
4. Background noise in FM mode.
 - Try moving the unit to a different location for better reception.

Specifications:

RMS Power - 25W

Auxiliary Input - 3.5mm

USB Support - MP3/WMA playback

Radio Frequency - 87.5-108 MHz

Speaker - 6.5" x 2

Tweeter - 2" x 1

Bluetooth Version - 5

Battery - 7.4V, 3600 mAh

TWS Function

Dimensions - 260 x 210 x 510 mm

Operating Frequency: 2.4 GHz

Maximum Transmission Power:

0.00246 W

Simplified EU Declaration of Conformity

Hereby, E-BODA DISTRIBUTION S.R.L, declares that the type of radio equipment AUDIO SPEAKER is in compliance with Directive 2014/53/EU.

The full text of the EU Declaration of Conformity is available at the following internet address:

http://www.e-boda.ro/dec_conf/eboda_party150pro_lot_2.pdf



Note!

The product's design and technical parameters are subject to change without prior notice. This pertains to technical/soft parameters and the user manual. The user manual provides a general guide to the product. The manufacturer and distributor assume no responsibility for compensating for any errors that may arise in the user manual description.

The CE mark is a mandatory conformity mark for products placed on the market in the European Economic Area. The CE mark on a product guarantees that the product complies with the essential requirements of applicable CE directives.

This product is marked with the distinctive symbol for selective sorting of electrical and electronic waste. This symbol indicates that the product must be accepted by a system of selective waste collection, in accordance with EU Directive 2002/96/EC, so that it can be recycled or disassembled to reduce its impact on the environment.

Caution! Improperly disposed electronic products can affect the environment and human health as they may contain hazardous substances.

Batteries:

Caution! Disposing of batteries in the trash is prohibited. Please recycle used batteries at recycling centers. Incorrect use of batteries can lead to leakage or corrosion. The battery included in the package does not contain heavy metals.

ROHS (Restriction on Hazardous Substances). This directive is a regulation that was implemented on July 1, 2006, and pertains to the restriction of the sale of electrical and electronic products and equipment containing hazardous substances such as lead, hexavalent chromium, cadmium, polybrominated biphenyls (PBB), and polybrominated diphenyl ethers (PBDE).





Istruzioni di sicurezza. Attenzione. Per ridurre il rischio di scosse elettriche, non smontare il prodotto e non esporlo a pioggia o ambienti umidi. Non sono presenti componenti riparabili dall'utente. Si prega di consultare personale qualificato. Simboli grafici.

Il fulmine all'interno di un triangolo equilatero è destinato a avvisarti della presenza di tensione pericolosa e non isolata all'interno dell'involucro del prodotto, che potrebbe avere una magnitudine sufficiente a costituire un rischio di scossa elettrica.

Il punto esclamativo all'interno di un triangolo equilatero è destinato a avvisarti della presenza di importanti istruzioni per il funzionamento e la manutenzione.

Note importanti

Queste istruzioni di sicurezza e d'uso dovrebbero essere conservate per riferimenti futuri.

Il prodotto non dovrebbe essere esposto a gocciolamenti o schizzi e non dovrebbe essere collocato in un'atmosfera umida, come un bagno.

Non installare il prodotto nei seguenti luoghi: luoghi esposti alla luce diretta del sole o vicino a radiatori, sopra apparecchiature stereo che generano calore eccessivo, luoghi in cui la ventilazione è ostruita o in aree con polvere, vibrazioni continue o alta umidità.

Non posizionare vicino a candele o altre fiamme aperte.

Utilizzare il prodotto solo come indicato in questo manuale.

Per motivi di sicurezza, non rimuovere i coperchi né cercare di accedere all'interno del prodotto.

Non cercare di rimuovere le viti o aprire l'involucro del dispositivo. Contatta personale di assistenza qualificato per tali operazioni.

Istruzioni di sicurezza

Leggi le istruzioni: Tutte le istruzioni di sicurezza e d'uso devono essere lette prima di utilizzare il prodotto.

Conserva le istruzioni: Le istruzioni di sicurezza e d'uso devono essere conservate insieme al prodotto per riferimenti futuri.

Avvertenze - È necessario attenersi a tutte le avvertenze presenti sul prodotto e nelle istruzioni per l'uso.

Installazione - Installare in conformità alle istruzioni del produttore per la sicurezza delle persone circostanti.

Fonti di alimentazione - Questo prodotto deve essere utilizzato solo dal tipo di fonte di alimentazione indicato dalla marcatura accanto all'ingresso del cavo di alimentazione. Se non sei sicuro del tipo di alimentazione elettrica nella tua residenza, consulta il distributore del prodotto o l'azienda locale di fornitura elettrica.

Messaggi di messa a terra o polarizzazione - Il prodotto non deve essere messo a terra. Assicurarsi che la spina sia inserita completamente nella presa a muro o nell' prolunga per prevenire l'esposizione dei componenti della spina. Alcune versioni del prodotto sono dotate di una spina di alimentazione a corrente alternata polarizzata (una spina con una lama più larga dell'altra). Questa spina si inserirà nella presa di corrente in un solo modo. Questa è una funzionalità di sicurezza. Se non è possibile inserire completamente la spina nella presa, provare a invertire la spina. Se la spina non si adatta, contattare personale autorizzato per sostituire la presa. Quando si utilizza un cavo di alimentazione o un cavo di alimentazione diverso da quello fornito con il dispositivo, deve essere conforme agli standard applicabili e avere l'approvazione di sicurezza appropriata per il paese di utilizzo.

Protezione del cavo di alimentazione - Il cavo di alimentazione deve essere posizionato in modo da evitare che venga spostato, piegato o schiacciato da oggetti posti su di esso o sopra di esso, prestando particolare attenzione ai cavi alle spine, alle prese e al punto in cui escono dal prodotto.

Sovraccarico - Non sovraccaricare prese a muro, prolunghe o ciabatte, poiché ciò può comportare il rischio di incendi o scosse elettriche.

Ventilazione - Il prodotto deve essere adeguatamente ventilato. Non posizionare il prodotto su un letto, divano o superficie simile. Non coprire il prodotto con oggetti come tovaglie, giornali, ecc.

Calore - Il prodotto deve essere posizionato lontano da fonti di calore come radiatori o altri dispositivi che producono calore, inclusi amplificatori. Fonti di fiamma aperta non devono essere posizionate nelle vicinanze.

Acqua e umidità - Per ridurre il rischio di incendi o scosse elettriche, non esporre il prodotto a gocciolamenti, schizzi o umidità eccessiva, come in una sauna o in un bagno. Non utilizzare questo prodotto vicino all'acqua, come vicino a una vasca da bagno, lavandino, lavatoio, in un seminterrato umido o vicino a una piscina (o simili).

Inserimento di oggetti e liquidi - Non inserire mai oggetti di alcun tipo in questo prodotto, poiché potrebbero entrare in contatto con punti di tensione pericolosi o componenti in corto circuito che potrebbero causare incendi o scosse elettriche.

Non versare alcun tipo di liquido sul prodotto. Non posizionare oggetti contenenti liquido sulla parte superiore del prodotto.

Pulizia - Scollegare il prodotto dalla presa a muro prima di pulirlo. La polvere può essere pulita con un panno asciutto. Se si desidera utilizzare uno spray detergente in aerosol, spruzzare direttamente su un panno, non sul prodotto. Fare attenzione a non danneggiare i pulsanti di controllo.

Accessori - Non utilizzare accessori non raccomandati dal produttore del prodotto, poiché potrebbero causare degrado.

Accessori - Non posizionare questo prodotto su un carrello instabile, supporto, treppiede o tavolo. Il prodotto potrebbe cadere, causando gravi lesioni a chi si trova nelle vicinanze e gravi danni al prodotto. Utilizzare solo supporti raccomandati dal produttore con il prodotto. L'installazione del prodotto deve aderire alle istruzioni del produttore e utilizzare un accessorio di montaggio consigliato.

Spostamento del prodotto - Lo spostamento con un carrello deve essere effettuato con attenzione. Fermate improvvisi, forza eccessiva e superfici irregolari potrebbero far rovesciare il prodotto.

Periodi di non utilizzo - Il cavo di alimentazione del prodotto deve essere scollegato dalla presa a muro durante i temporali o quando il prodotto viene lasciato inutilizzato per un lungo periodo di tempo.

Manutenzione - Non tentare di riparare questo prodotto da solo, poiché l'apertura o la rimozione dei coperchi potrebbe esporre a tensioni pericolose o ad altri pericoli. Contattare personale di assistenza qualificato.

Alimentazione - Scollegare la fonte di alimentazione del prodotto dalla fonte principale del prodotto o dalla presa a muro quando non è in uso. Quando è collegato a una fonte di alimentazione, il sistema è in modalità standby, quindi l'alimentazione non è interrotta.

Ricambi - Quando sono necessarie parti di ricambio, assicurarsi che il tecnico di assistenza utilizzi parti di ricambio specificate dal produttore o con le stesse caratteristiche della parte originale. La sostituzione non autorizzata potrebbe causare incendi, scosse elettriche o altri pericoli.

Fusibili di rete - Per la protezione contro il pericolo di incendi, utilizzare solo fusibili del tipo e della qualità corretti. La specifica corretta del fusibile per ciascuna gamma di tensione è segnata sul prodotto.

Volume - Non aumentare il volume mentre si ascolta una sezione con segnali audio molto bassi o assenti. Farlo potrebbe danneggiare l'altoparlante quando viene riprodotta una sezione a picco improvviso.

Disconnessione - L'unico modo per disconnettere completamente il prodotto dalla fonte di alimentazione è scollegare il cavo di alimentazione dalla presa a muro o dal prodotto. La presa a muro o l'ingresso del cavo di alimentazione sul prodotto devono rimanere accessibili in ogni momento durante l'uso del prodotto.

Installazione - Cerca di installare il prodotto vicino a una presa a muro facilmente accessibile o a una prolunga.

Temperatura di funzionamento - La temperatura ambiente più adatta per questo prodotto è di massimo 35°C.

Precauzioni ESD - Un'interferenza elettromagnetica intensa può interrompere la normale funzione del prodotto. In tali casi, riavviare il prodotto per ripristinare il funzionamento normale seguendo il manuale di istruzioni. Se la funzione normale non può essere ripristinata, utilizzare il prodotto in una posizione diversa.

Batterie del telecomando - Le batterie non dovrebbero essere esposte a calore eccessivo, come la luce solare, il fuoco o fonti simili.

Avvertenza!

Questo prodotto non è destinato all'uso da parte di persone (inclusi bambini) con ridotte capacità fisiche, sensoriali o mentali, o mancanza di esperienza e conoscenza, a meno che non siano stati supervisionati o istruiti nell'uso dell'apparecchio da una persona responsabile della loro sicurezza. I bambini devono essere supervisionati per assicurarsi che non giochino con il prodotto.

Per prevenire possibili danni all'udito, non ascoltare a livelli di volume elevati per periodi prolungati, specialmente a un volume improvvisamente alto.

Non utilizzare mai il prodotto senza supervisione! Spegnerlo ogni volta che non è in uso, anche se solo per breve tempo.

Il prodotto non è destinato a funzionare con un timer esterno o un sistema di controllo remoto separato.

Se il cavo di alimentazione è danneggiato, deve essere sostituito dal produttore, dall'agente di servizio o da altre persone qualificate per evitare pericoli.

Prima di utilizzare questo prodotto, verificare la tensione del sistema per assicurarsi che corrisponda alla tensione di alimentazione locale.

L'unità non deve essere ostruita coprendo l'apertura di ventilazione con oggetti come giornali, tovaglie, tende, tessuti, ecc. Assicurarsi che ci siano almeno 20 cm di spazio sopra e almeno 5 cm di spazio su ciascun lato dell'unità.

Il prodotto non deve essere esposto a gocciolamenti o schizzi di liquidi o oggetti riempiti di liquidi posizionati sopra il prodotto.

Per prevenire incendi o scosse elettriche, non esporre questa apparecchiatura a luoghi caldi, pioggia o polvere.

Non posizionare questo dispositivo vicino a un campo magnetico forte.

Non posizionare l'unità su un amplificatore o ricevitore.

Non posizionare questo dispositivo in un'area umida poiché l'umidità influenzerà la durata dei componenti elettrici.

Descrizione del Prodotto

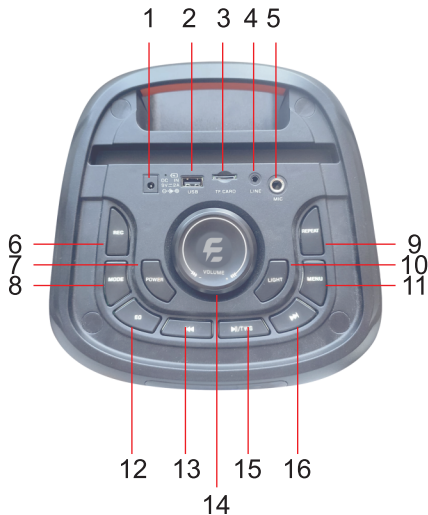

1. Porta di Alimentazione
 2. Porta USB
 3. Porta della Scheda SD
 4. Porta AUX IN
 5. Porta del Microfono
 6. Pulsante di Registrazione
 7. Pulsante Accensione / Spegnimento
 8. Pulsante Modalità
- Premi il pulsante MODALITÀ sul pannello di controllo per cambiare la sorgente.
9. Pulsante Ripeti
 10. Pulsante per controllare gli effetti luminosi / interrompere lo show luminoso
 11. Pulsante Menu per regolare gli effetti audio
 12. Pulsante di Regolazione EQ
 13. Pulsante Indietro
 14. Pulsante di Regolazione del Volume dell'Altoparlante
- Ruota la manopola del volume principale sul pannello di controllo per aumentare o diminuire il livello del volume.
15. Pulsante Riproduci - Metti in Pausa / TWS
 16. Pulsante Avanti

Funzione Radio FM

Prima di entrare in modalità FM, prova a spostare il dispositivo vicino a una finestra o in un'altra posizione per migliorare la ricezione FM. L'unità ha un'antenna FM integrata.

1. Premi il pulsante MODALITÀ per passare alla modalità FM.
2. Tieni premuto il pulsante RIPRODUZIONE affinché l'altoparlante cerchi automaticamente stazioni radio. Dopo la ricerca, l'altoparlante salverà automaticamente i programmi radio trovati.
3. Premi BRANO PRECEDENTE / BRANO SUCCESSIVO per cambiare i programmi radio.
4. Premi MODALITÀ per accedere ad altre modalità di riproduzione.

Funzione TWS (Sistema Stereo Wireless)

In modalità Bluetooth, premi due volte il pulsante TWS su una qualsiasi delle casse per avviare l'accoppiamento automatico. Una volta stabilita la connessione, verrà emesso un segnale acustico di conferma. Attiva la funzione Bluetooth sul tuo dispositivo mobile e connettiti per godere della funzione TWS delle casse.

Nota!

Il pacchetto include solo una cassa E-Boda.

Funzione Riproduzione USB

Il prodotto dispone di una funzione di riproduzione USB che consente di decodificare e riprodurre musica da un dispositivo di archiviazione USB. Prima di procedere, copia musica nel formato MP3/WMA sul dispositivo di archiviazione e inseriscilo; l'unità rileverà e riprodurrà automaticamente la musica.

Selezione Canzone: Premi il pulsante brano precedente/successivo per scegliere il brano desiderato.

Funzione Bluetooth

Questo prodotto include la funzionalità Bluetooth che consente la riproduzione wireless di musica da un altro dispositivo Bluetooth (come uno smartphone, laptop, ecc.).

1. Premi il pulsante MODE per entrare in modalità Bluetooth. Il display mostrerà il testo "BLUE".
2. Attiva la funzione Bluetooth sul tuo dispositivo mobile e cerca il dispositivo Bluetooth disponibile nell'elenco.
3. Seleziona e riproduci musica dal tuo dispositivo attraverso la cassa E-Boda.
4. Premi il pulsante Brano Precedente/Brano Successivo per scegliere il brano desiderato durante la riproduzione.

Nota!

1. Il successo dell'accoppiamento con dispositivi Bluetooth non è garantito per tutti i dispositivi a causa di diverse progettazioni e marche. La distanza massima di utilizzo Bluetooth è di 10 metri senza ostacoli tra i dispositivi accoppiati.
2. Durante una chiamata telefonica durante la riproduzione Bluetooth, la musica si metterà in pausa temporaneamente e riprenderà la riproduzione dopo la fine della chiamata.

LINE IN / AUX / Mp3

Per collegare il prodotto e riprodurre musica da un dispositivo, segui i passaggi seguenti. Utilizzando il cavo audio, collega la presa AUX IN sul pannello superiore dell'unità e collega l'altro capo alla presa di uscita del dispositivo esterno.

In modalità LINE IN, il controllo principale è sul lato del lettore esterno.

Karaoke

L'unità include un ingresso microfono che ti consente di utilizzare il microfono durante una canzone. Collega il microfono cablatto alla presa da 6,5 mm, quindi accendi il microfono. Regola il volume e l'eco del microfono correttamente ruotando la manopola di controllo del volume sul pannello superiore.

Raccomandazioni

È possibile che dall'altoparlante provenga un rumore forte durante la regolazione del volume e/o delle frequenze a un livello elevato a causa di sovraccarico e distorsione dal microfono (questo non è un malfunzionamento). Pertanto, attiva gradualmente queste impostazioni, riportale indietro o interrompi l'uso del microfono e riprova in caso di rumore eccessivo.

Risoluzione dei Problemi

1. L'altoparlante non si accende.
 - Verifica che il collegamento dell'alimentazione sia corretto o se l'unità sia caricata.
 - 2. Nessuna uscita audio.
 - Prova ad aggiustare il pulsante del volume e controlla la fonte di riproduzione.
 - Contatta il centro assistenza per assistenza se il problema persiste.
 - 3. Distorsione del suono.
 - Prova ad aggiustare e riprodurre la musica a un livello di volume più basso.
 - Controlla le condizioni delle impostazioni delle frequenze.
 - 4. Rumore di fondo in modalità FM.
 - Prova a spostare l'unità in una posizione diversa per una migliore ricezione.

Specifiche:	Funzione TWS
Potenza RMS - 25W	Dimensioni - 260 x 210 x 510 mm
Ingresso Ausiliario - 3,5mm	Frequenza di Funzionamento: 2,4 GHz
Supporto USB - Riproduzione MP3/WMA	Potenza Massima di Trasmissione: 0,00246 W
Frequenza Radio - 87,5-108 MHz	
Altoparlante - 6,5" x 2	
Tweeter - 2" x 1	
Versione Bluetooth - 5	
Batteria - 7,4V, 3600 mAh	

Dichiarazione Semplice di Conformità UE

Con la presente, E-BODA DISTRIBUTION S.R.L dichiara che il tipo di apparecchiatura radio ALTOPARLANTE AUDIO è conforme alla Direttiva 2014/53/UE.

Il testo completo della Dichiarazione di Conformità UE è disponibile all'indirizzo internet seguente:

http://www.e-boda.ro/dec_conf/eboda_party150pro_lot_2.pdf



Nota!

Il design e i parametri tecnici del prodotto sono soggetti a modifiche senza preavviso. Questo si riferisce ai parametri tecnici/software e al manuale utente. Il manuale utente fornisce una guida generale al prodotto. Il produttore e il distributore declinano ogni responsabilità per eventuali errori che possono emergere nella descrizione del manuale utente.

Il marchio CE è un marchio obbligatorio di conformità per i prodotti messi sul mercato nello Spazio Economico Europeo. Il marchio CE su un prodotto garantisce che il prodotto sia conforme ai requisiti essenziali delle direttive CE applicabili.

Questo prodotto è contrassegnato con il simbolo distintivo per la selezione differenziata dei rifiuti elettrici ed elettronici. Questo simbolo indica che il prodotto deve essere accettato da un sistema di raccolta differenziata dei rifiuti, in conformità alla Direttiva 2002/96/CE dell'UE, in modo che possa essere riciclato o smontato per ridurre l'impatto sull'ambiente.

Attenzione! I prodotti elettronici smaltiti in modo improprio possono influire sull'ambiente e sulla salute umana in quanto potrebbero contenere sostanze pericolose.

Batterie:

Attenzione! È vietato smaltire le batterie nella spazzatura. Si prega di riciclare le batterie usate presso i centri di raccolta. L'uso improprio delle batterie può causare perdite o corrosioni. La batteria inclusa nel pacchetto non contiene metalli pesanti.

ROHS (Restriction on Hazardous Substances). Questa direttiva è un regolamento che è entrato in vigore il 1° luglio 2006, e riguarda la restrizione della vendita di prodotti e apparecchiature elettriche ed elettroniche contenenti sostanze pericolose come il piombo, il cromo esavalente, il cadmio, i bifenili polibromurati (PBB) e gli eteri difenilici polibromurati (PBDE).





Instrucciones de seguridad. Precaución. Para reducir el riesgo de descarga eléctrica, no desarme el producto ni lo exponga a la lluvia o ambientes húmedos. No hay componentes que el usuario pueda reparar. Por favor, consulte al personal calificado. Símbolos gráficos.

El rayo dentro de un triángulo equilátero tiene el propósito de alertar sobre la presencia de voltaje peligroso y no aislado dentro del recinto del producto, que podría ser de magnitud suficiente para constituir un riesgo de descarga eléctrica.

El signo de exclamación dentro de un triángulo equilátero tiene el propósito de alertar sobre la presencia de instrucciones importantes de funcionamiento y servicio.

Notas importantes

Estas instrucciones de seguridad y operación deben conservarse para futuras consultas.

El producto no debe estar expuesto a goteo o salpicaduras, y no debe colocarse en una atmósfera húmeda, como un baño.

No instale el producto en los siguientes lugares: lugares expuestos a la luz directa del sol o cerca de radiadores, sobre equipos estéreo que generen calor excesivo, lugares donde la ventilación esté bloqueada o en áreas con polvo, vibraciones constantes o alta humedad.

No coloque cerca de velas u otras llamas abiertas.

Utilice el producto únicamente según las instrucciones de este manual.

Por razones de seguridad, no retire las cubiertas ni intente acceder al interior del producto.

No intente quitar tornillos o abrir la carcasa del dispositivo. Póngase en contacto con personal de servicio calificado para tales operaciones.

Instrucciones de seguridad

Lea las instrucciones: Todas las instrucciones de seguridad y uso deben leerse antes de usar el producto.

Conserve las instrucciones: Las instrucciones de seguridad y uso deben mantenerse junto con el producto para futuras consultas.

Advertencias - Debe cumplir con todas las advertencias en el producto y en las instrucciones para el usuario.

Instalación - Instale de acuerdo con las instrucciones del fabricante para la seguridad de quienes lo rodean.

Fuentes de alimentación - Este producto solo debe operarse con el tipo de fuente de alimentación indicada por la marca junto a la entrada del cable de alimentación. Si no está seguro del tipo de suministro eléctrico en su residencia, consulte al distribuidor del producto o a la compañía eléctrica local.

Puesta a tierra o polarización - El producto no debe conectarse a tierra. Asegúrese de que el enchufe esté completamente insertado en el enchufe de pared o el alargador para evitar la exposición de los componentes del enchufe. Algunas versiones del producto están equipadas con un enchufe polarizado de corriente alterna (un enchufe con una pata más ancha que la otra). Este enchufe solo encajará en el enchufe de corriente de una manera. Esto es una característica de seguridad. Si no puede insertar completamente el enchufe en el enchufe, intente invertirlo. Si el enchufe no encaja, póngase en contacto con personal autorizado para reemplazar el enchufe. Cuando utilice un cable de alimentación de extensión o un cable de alimentación diferente al proporcionado con el dispositivo, debe cumplir con las normas aplicables y tener la aprobación de seguridad adecuada para el país de uso.

Protección del cable de alimentación - El cable de alimentación debe colocarse de manera que se evite que se mueva, doble o pellizque por objetos colocados sobre él o por encima de él, prestando especial atención a los cables en los enchufes, tomas de corriente y el punto donde salen del producto.

Sobrecarga - No sobrecargue los enchufes de pared, los alargadores ni las regletas de alimentación, ya que esto puede provocar riesgo de incendio o descarga eléctrica.

Ventilación - El producto debe estar correctamente ventilado. No coloque el producto sobre una cama, sofá u otra superficie similar. No cubra el producto con objetos como manteles, periódicos, etc.

Calor - El producto debe colocarse lejos de fuentes de calor como radiadores u otros dispositivos que generen calor, incluidos amplificadores. No coloque fuentes de llama abierta cerca.

Agua y humedad - Para reducir el riesgo de incendio o descarga eléctrica, no exponga el producto a goteo, salpicaduras o humedad excesiva, como en una sauna o baño. No utilice este producto cerca del agua, como cerca de una bañera, fregadero, lavadero, en un sótano húmedo o cerca de una piscina (u similar).

Entrada de objetos y líquidos - Nunca introduzca objetos de ningún tipo en este producto, ya que podrían entrar en contacto con puntos de voltaje peligrosos o componentes en cortocircuito que podrían causar incendios o descargas eléctricas.

No vierta ningún tipo de líquido sobre el producto. No coloque objetos que contengan líquido en la parte superior del producto.

Limpieza - Desconecte el producto del enchufe de pared antes de limpiarlo. El polvo se puede limpiar con un paño seco. Si desea usar un aerosol de limpieza, rocíelo directamente sobre un paño, no sobre el producto. Tenga cuidado de no dañar los botones de control.

Accesorios - No utilice accesorios que no estén recomendados por el fabricante del producto, ya que podrían causar degradación.

Accesorios - No coloque este producto en un carrito, soporte, trípode o mesa inestable. El producto podría caerse, causando lesiones graves a quienes estén cerca y daños graves al producto. Utilice solo soportes recomendados por el fabricante con el producto. Cualquier instalación del producto debe seguir las instrucciones del fabricante y utilizar un accesorio de montaje recomendado.

Movimiento del producto - Moverlo con un carrito debe hacerse con cuidado. Paradas bruscas, fuerza excesiva y superficies irregulares podrían hacer que el producto se vuelque.

Períodos de no uso - El cable de alimentación del producto debe desconectarse del enchufe de pared durante tormentas eléctricas o cuando el producto quede sin usar durante mucho tiempo.

Mantenimiento - No intente reparar este producto usted mismo, ya que abrir o quitar las cubiertas podría exponerlo a voltajes peligrosos u otros riesgos. Póngase en contacto con personal de servicio calificado.

Alimentación - Desconecte la fuente de alimentación del producto de la fuente principal o el enchufe de pared cuando no esté en uso. Cuando esté conectado a una fuente de alimentación, el sistema está en modo de espera, por lo que la alimentación no se interrumpe.

Piezas de repuesto - Cuando se necesiten piezas de repuesto, asegúrese de que el técnico de servicio utilice piezas de repuesto especificadas por el fabricante o con las mismas características que la pieza original. El reemplazo no autorizado podría causar incendios, descargas eléctricas u otros riesgos.

Fusibles de red - Para protección contra el peligro de incendio, utilice solo fusibles del tipo y calidad correctos. La especificación correcta del fusible para cada rango de voltaje está marcada en el producto.

Volumen - No suba el volumen mientras escucha una sección con señales de audio muy bajas o nulas. Hacerlo podría dañar el altavoz cuando se reproduzca una sección de nivel máximo de forma repentina.

Desconexión - La única forma de desconectar completamente el producto de la fuente de alimentación es desenchufando el cable de alimentación del enchufe de pared o del producto. El enchufe de pared o la entrada del cable de alimentación en el producto deben mantenerse accesibles en todo momento mientras el producto esté en uso.

Instalación - Intente instalar el producto cerca de un enchufe de pared de fácil acceso o un alargador.

Temperatura de operación: La temperatura ambiente más alta adecuada para este producto es de 35°C.

Precauciones ESD: Las interferencias electromagnéticas fuertes pueden interrumpir la función normal del producto. En tales casos, restablezca el producto para reanudar la operación normal siguiendo el manual de instrucciones. Si no se puede restaurar la función normal, use el producto en una ubicación diferente.

Baterías del control remoto: Las baterías no deben estar expuestas a calor excesivo, como la luz solar, el fuego u otras fuentes similares.

¡Advertencia!

Este producto no está destinado para ser utilizado por personas (incluyendo niños) con capacidades físicas, sensoriales o mentales reducidas, o falta de experiencia y conocimiento, a menos que hayan sido supervisadas o instruidas en el uso del aparato por una persona responsable de su seguridad. Los niños deben ser supervisados para asegurarse de que no jueguen con el producto.

Para evitar posibles daños auditivos, no escuche a niveles de volumen alto durante períodos prolongados, especialmente a un volumen alto repentino.

¡Nunca use el producto sin supervisión! Apague el producto siempre que no esté en uso, incluso si es solo por un breve período.

El producto no está destinado a funcionar con un temporizador externo o un sistema de control remoto separado.

Si el cable de alimentación está dañado, debe ser reemplazado por el fabricante, agente de servicio u otras personas calificadas para evitar peligros.

Antes de usar este producto, verifique el voltaje del sistema para asegurarse de que coincida con el voltaje de suministro local.

La unidad no debe ser obstruida cubriendo la abertura de ventilación con elementos como periódicos, manteles, cortinas, telas, etc. Asegúrese de que haya al menos 20 cm de espacio arriba y al menos 5 cm de espacio en cada lado de la unidad.

El producto no debe estar expuesto a goteo o salpicaduras de líquidos ni a objetos llenos de líquidos colocados encima del producto.

Para evitar incendios o descargas eléctricas, no exponga este equipo a lugares calurosos, lluvia o polvo.

No coloque este dispositivo cerca de un campo magnético fuerte.

No coloque la unidad sobre un amplificador o receptor.

No coloque este dispositivo en un área húmeda, ya que la humedad afectará la vida útil de los componentes eléctricos.

Descripción del Producto

1. Puerto de Alimentación
2. Puerto USB
3. Puerto de Tarjeta SD
4. Puerto AUX IN
5. Puerto de Micrófono
6. Botón de Grabación
7. Botón de Encendido / Apagado
8. Botón de Modo

- Presiona el botón de MODO en el panel de control para cambiar la fuente.
9. Botón de Repetición
 10. Botón para controlar los efectos de luz / detener el espectáculo de luces
 11. Botón de Menú para ajustar los efectos de audio
 12. Botón de Ajuste de Ecuilización (EQ)
 13. Botón de Retroceso
 14. Botón de Ajuste de Volumen del Altavoz
- Gira la perilla de volumen principal en el panel de control para aumentar o disminuir el nivel de volumen.
15. Botón de Reproducir - Pausa / TWS
 16. Botón de Siguiente

Función de Radio FM

Antes de ingresar al modo FM, intenta acercar el dispositivo a una ventana u otra ubicación para mejorar la recepción de FM. La unidad tiene una antena FM incorporada.

1. Presiona el botón de MODO para cambiar al modo FM.
2. Mantén presionado el botón de REPRODUCCIÓN para que el altavoz busque automáticamente las estaciones de radio. Después de que la búsqueda esté completa, el altavoz guardará automáticamente los programas de radio encontrados.
3. Presiona PISTA ANTERIOR / PISTA SIGUIENTE para cambiar los programas de radio.
4. Presiona MODO para acceder a otros modos de reproducción también.

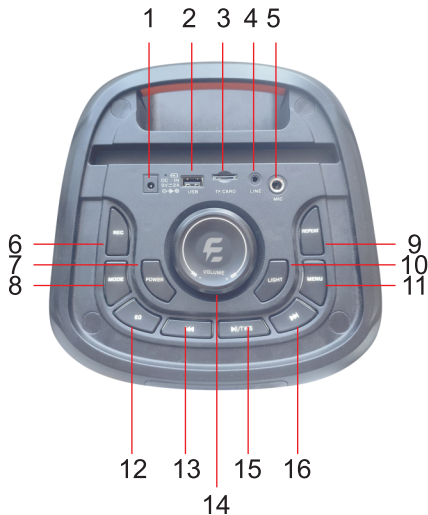

Función TWS

En el modo Bluetooth, presiona el botón TWS en cualquiera de los altavoces dos veces para iniciar el emparejamiento automático. Una vez establecida la conexión, se emitirá un sonido de alerta. Activa la función Bluetooth en tu dispositivo móvil y conéctate para disfrutar de la función TWS de los altavoces.

¡Nota!

El paquete incluye solo un altavoz E-Boda.

Función de Reproducción USB

El producto cuenta con una función de reproducción USB que puede decodificar y reproducir música desde un dispositivo de almacenamiento USB. Antes de continuar, copia música en formato MP3/WMA al dispositivo de almacenamiento e insértalo; la unidad detectará y reproducirá la música automáticamente.

Selección de Canciones: Presiona el botón de canción anterior/siguiente para elegir la pista deseada.

Función Bluetooth

Este producto incluye funcionalidad Bluetooth que permite la reproducción inalámbrica de música desde otro dispositivo Bluetooth (como un smartphone, laptop, etc.).

1. Presiona el botón MODE para ingresar al modo Bluetooth. La pantalla mostrará el texto "BLUE".
2. Activa la función Bluetooth en tu dispositivo móvil y busca el dispositivo Bluetooth disponible en la lista.
3. Selecciona y reproduce música desde tu dispositivo a través del altavoz E-Boda.
4. Presiona el botón de Canción Anterior/Canción Siguiente para elegir la pista deseada durante la reproducción.

¡Nota!

1. El emparejamiento exitoso con dispositivos Bluetooth no está garantizado para todos los dispositivos debido a diseños y marcas diferentes. La distancia máxima de uso de Bluetooth es de 10 metros sin obstáculos entre los dispositivos emparejados.
2. Durante una llamada telefónica mientras se utiliza la reproducción Bluetooth, la música se pausará temporalmente y se reanudará después de que termine la llamada.

LINE IN / AUX / Mp3

Para conectar el producto y reproducir música desde un dispositivo, sigue los siguientes pasos. Utilizando el cable de audio, conecta el jack AUX IN en el panel superior de la unidad y conecta el otro extremo al jack de salida del dispositivo externo.

En el modo LINE IN, el control principal se encuentra en el lado del reproductor externo.

Karaoke

La unidad incluye una entrada de micrófono que te permite utilizar el micrófono durante una canción. Conecta el micrófono con cable al jack de 6,5 mm y luego enciende el micrófono. Ajusta el volumen y el eco del micrófono correctamente girando la perilla de control de volumen en el panel superior.

Recomendaciones

Es posible que se produzca un ruido fuerte en el altavoz al ajustar el volumen y/o las frecuencias a un nivel alto debido a la sobrecarga y la distorsión del micrófono (esto no es un mal funcionamiento). Por lo tanto, activa y aumenta gradualmente estos ajustes, vuélvelos a reducir o detén el micrófono y vuelve a intentarlo en caso de ruido excesivo.

Solución de Problemas

1. El altavoz no se enciende.
 - Verifica si la conexión de alimentación es correcta o si la unidad está cargada.
2. Sin salida de sonido.
 - Intenta ajustar el botón de volumen y verifica la fuente de reproducción.
 - Si el problema persiste, comunícate con el centro de servicio para obtener ayuda.
3. Distorsión del sonido.
 - Intenta ajustar y reproducir la música a un nivel de volumen más bajo.
 - Verifica el estado de los ajustes de frecuencia.
4. Ruido de fondo en el modo FM.
 - Intenta mover la unidad a una ubicación diferente para mejorar la recepción.

Especificaciones:
Potencia RMS - 25 W
Entrada Auxiliar - 3,5 mm
Soporte USB - Reproducción de MP3/WMA
Frecuencia de Radio - 87,5-108 MHz
Altavoz - 6,5" x 2
Tweeter - 2" x 1
Versión de Bluetooth - 5

Batería - 7,4V, 3600 mAh
Función TWS (Sonido Estéreo Inalámbrico)
Dimensiones - 260 x 210 x 510 mm
Frecuencia de Operación: 2,4 GHz
Potencia Máxima de Transmisión: 0,00246 W

Declaración Simplificada de Conformidad CE

Por la presente, E-BODA DISTRIBUTION S.R.L declara que el tipo de equipo de radio ALTAVOZ DE AUDIO cumple con la Directiva 2014/53/UE.

El texto completo de la Declaración de Conformidad CE está disponible en la siguiente dirección de internet:

http://www.e-boda.ro/dec_conf/eboda_party150pro_lot_2.pdf



¡Nota!

El diseño y los parámetros técnicos del producto están sujetos a cambios sin previo aviso. Esto se refiere a los parámetros técnicos o de software y al manual del usuario. El manual del usuario proporciona una guía general sobre el producto. El fabricante y el distribuidor no asumen responsabilidad por compensar cualquier error que pueda surgir en la descripción del manual del usuario.

La marca CE es una marca obligatoria de conformidad para productos puestos en el mercado en el Espacio Económico Europeo. La marca CE en un producto garantiza que cumple con los requisitos esenciales de las directivas CE aplicables.

Este producto lleva el símbolo distintivo para la clasificación selectiva de residuos eléctricos y electrónicos. Este símbolo indica que el producto debe ser aceptado por un sistema de recogida selectiva de residuos, de acuerdo con la Directiva 2002/96/CE de la UE, para que pueda ser reciclado o desmontado y reducir así su impacto en el medio ambiente.

¡Precaución! Los productos electrónicos desechados incorrectamente pueden afectar al medio ambiente y la salud humana, ya que pueden contener sustancias peligrosas.

Baterías:

¡Precaución! Queda prohibido desechar las baterías en la basura. Por favor, recicla las baterías usadas en centros de reciclaje. El uso incorrecto de las baterías puede causar fugas o corrosión. La batería incluida en el paquete no contiene metales pesados.

Directiva ROHS (Restricción de Sustancias Peligrosas). Esta directiva es un reglamento que se implementó el 1 de julio de 2006 y se refiere a la restricción de la venta de productos y equipos eléctricos y electrónicos que contienen sustancias peligrosas como plomo, cromo hexavalente, cadmio, bifenilos polibromados (PBB) y éteres difenílicos polibromados (PBDE).





Instructions de sécurité. Attention. Pour réduire les risques de choc électrique, ne pas démonter le produit et ne pas l'exposer à la pluie ni à des environnements humides. Aucun composant interne n'est réparable par l'utilisateur. Veuillez consulter du personnel qualifié. Symboles graphiques.

L'éclair à l'intérieur d'un triangle équilatéral a pour but de vous alerter de la présence de tensions dangereuses non isolées à l'intérieur de l'enceinte du produit, susceptibles d'être d'une ampleur suffisante pour constituer un risque de choc électrique.

Le point d'exclamation à l'intérieur d'un triangle équilatéral a pour but de vous alerter de la présence d'instructions importantes concernant l'utilisation et la maintenance.

Notes importantes

Ces instructions de sécurité et d'utilisation doivent être conservées pour référence future.

Le produit ne doit pas être exposé à des éclaboussures et ne doit pas être placé dans une atmosphère humide, comme une salle de bains.

Ne pas installer le produit dans les endroits suivants : endroits exposés à la lumière directe du soleil ou près de radiateurs, au-dessus d'équipements stéréo générant de la chaleur excessive, endroits où la ventilation est obstruée, ou dans un endroit avec de la poussière, des vibrations constantes ou une forte humidité.

Ne pas placer près de bougies ou autres flammes nues.

Utiliser le produit uniquement comme indiqué dans ce manuel.

Pour des raisons de sécurité, ne pas retirer les couvercles ni tenter d'accéder à l'intérieur du produit.

Ne pas essayer de retirer les vis ni d'ouvrir l'enveloppe du dispositif. Contacter du personnel qualifié pour de telles opérations.

Instructions de sécurité

Lire les instructions - Toutes les instructions de sécurité et d'utilisation doivent être lues avant d'utiliser le produit.

Conservier les instructions - Les instructions de sécurité et d'utilisation doivent être conservées avec le produit pour référence future.

Avertissements - Vous devez respecter tous les avertissements sur le produit et dans les instructions d'utilisation.

Installation - Installez conformément aux instructions du fabricant pour la sécurité de ceux autour.

Sources d'alimentation - Ce produit ne doit être utilisé que depuis le type de source d'alimentation indiqué par le marquage à côté de l'entrée du câble d'alimentation. Si vous n'êtes pas certain du type d'alimentation électrique dans votre résidence, consultez le distributeur du produit ou l'entreprise locale d'électricité.

Mise à la terre ou polarisation - Le produit ne doit pas être mis à la terre. Assurez-vous que la fiche est complètement insérée dans la prise murale ou la rallonge pour éviter toute exposition des composants de la fiche. Certaines versions du produit sont équipées d'une fiche de courant alternatif polarisée (une fiche avec une lame plus large que l'autre). Cette fiche ne s'insérera dans la prise que dans un sens. Il s'agit d'une fonction de sécurité. Si vous ne parvenez pas à insérer complètement la fiche dans la prise, essayez de la retourner. Si la fiche ne convient pas, contactez du personnel autorisé pour remplacer la prise. Lors de l'utilisation d'une rallonge ou d'un câble d'alimentation différent de celui fourni avec l'appareil, il doit être conforme aux normes applicables et disposer de l'approbation de sécurité appropriée pour le pays d'utilisation.

Protection du cordon d'alimentation - Le cordon d'alimentation doit être positionné de manière à éviter tout déplacement, pliage ou pincement par des objets placés dessus ou au-dessus, en prêtant une attention particulière aux cordons au niveau des prises, des réceptacles et du point où ils sortent du produit.

Surcharges - Ne surchargez pas les prises murales, les rallonges ni les multiprises, car cela peut entraîner un risque d'incendie ou de choc électrique.

Ventilation - Le produit doit être correctement ventilé. Ne placez pas le produit sur un lit, un canapé ou une surface similaire. Ne couvrez pas le produit avec des objets tels que des nappes, des journaux, etc.

Chaleur - Le produit doit être éloigné des sources de chaleur telles que les radiateurs ou autres appareils produisant de la chaleur, y compris les amplificateurs. Les sources de flamme nue ne doivent pas être placées à proximité.

Eau et humidité - Pour réduire les risques d'incendie ou de choc électrique, n'exposez pas le produit à des égouttements, des éclaboussures ou une humidité excessive, comme dans un sauna ou une salle de bains. N'utilisez pas ce produit près de l'eau, comme près d'une baignoire, d'un évier, d'une cuve à lessive, dans un sous-sol humide ou près d'une piscine (ou similaire).

Introduction d'objets et de liquides - Ne poussez jamais d'objets de quelque nature que ce soit dans ce produit, car ils pourraient entrer en contact avec des points de tension dangereux ou court-circuiter des composants pouvant causer un incendie ou un choc électrique.

Ne versez aucun type de liquide sur le produit. Ne placez pas d'objets contenant un liquide sur le dessus du produit.

Nettoyage - Débranchez le produit de la prise murale avant de le nettoyer. La poussière peut être nettoyée avec un chiffon sec. Si vous souhaitez utiliser un spray de nettoyage en aérosol, pulvérisez directement sur un chiffon, pas directement sur le produit. Veillez à ne pas endommager les boutons de commande.

Accessoires - N'utilisez pas d'accessoires qui ne sont pas recommandés par le fabricant du produit, car ils peuvent provoquer une dégradation.

Accessoires - Ne placez pas ce produit sur un chariot, un support, un trépidon ou une table instable. Le produit pourrait tomber, causant des blessures graves à ceux à proximité et des dommages importants au produit. Utilisez uniquement des supports recommandés par le fabricant avec le produit. Toute installation du produit doit respecter les instructions du fabricant et utiliser un accessoire de montage recommandé.

Déplacement du produit - Le déplacement avec un chariot doit être effectué avec précaution. Des arrêts brusques, une force excessive et des surfaces inégales pourraient faire basculer le produit.

Périodes d'inutilisation - Le cordon d'alimentation du produit doit être débranché de la prise murale pendant les orages électriques ou lorsque le produit reste inutilisé pendant une longue période.

Entretien - Ne tentez pas de réparer ce produit vous-même, car l'ouverture ou le retrait des couvercles pourrait vous exposer à des tensions dangereuses ou à d'autres risques. Contactez un personnel de service qualifié.

Alimentation - Déconnectez la source d'alimentation du produit de la source principale du produit ou de la prise murale lorsque le produit n'est pas utilisé. Lorsqu'il est connecté à une source d'alimentation, le système est en mode veille, donc l'alimentation n'est pas interrompue.

Pièces de rechange - Lorsque des pièces de rechange sont nécessaires, assurez-vous que le technicien de service utilise des pièces de rechange spécifiées par le fabricant ou présentant les mêmes caractéristiques que la pièce d'origine. Un remplacement non autorisé pourrait causer des incendies, des chocs électriques ou d'autres dangers.

Fusibles réseau - Pour se protéger contre le danger d'incendie, n'utilisez que des fusibles du bon type et de bonne qualité. La spécification correcte du fusible pour chaque plage de tension est indiquée sur le produit.

Volume - Ne montez pas le volume en écoutant une section avec des signaux audio très faibles ou absents. Cela pourrait endommager le haut-parleur lorsqu'une section à niveau de crête est lu brusquement.

Déconnexion - La seule façon de déconnecter complètement le produit de la source d'alimentation est de débrancher le cordon d'alimentation de la prise murale ou du produit. La prise murale ou l'entrée du cordon d'alimentation sur le produit doit rester accessible en tout temps lorsque le produit est en cours d'utilisation.

Installation - Essayez d'installer le produit près d'une prise murale facilement accessible ou d'une rallonge.

Température de fonctionnement - La température ambiante maximale appropriée pour ce produit est de 35°C.

Précautions contre les décharges électrostatiques (ESD) - Les fortes interférences électromagnétiques peuvent perturber le fonctionnement normal du produit. Dans de tels cas, réinitialisez le produit pour reprendre un fonctionnement normal en suivant le manuel d'instructions. Si le fonctionnement normal ne peut pas être rétabli, utilisez le produit dans un endroit différent.

Piles de la télécommande - Les piles ne doivent pas être exposées à une chaleur excessive, comme la lumière directe du soleil, le feu ou des sources similaires.

Avertissement !

Ce produit n'est pas destiné à être utilisé par des personnes (y compris les enfants) ayant des capacités physiques, sensorielles ou mentales réduites, ou un manque d'expérience et de connaissances, à moins qu'elles n'aient été supervisées ou instruites dans l'utilisation de l'appareil par une personne responsable de leur sécurité. Les enfants doivent être surveillés pour éviter qu'ils ne jouent avec le produit.

Pour éviter tout risque de dommage auditif, n'écoutez pas à des niveaux de volume élevés pendant de longues périodes, surtout à un volume élevé soudain. N'utilisez jamais le produit sans surveillance ! Éteignez le produit chaque fois qu'il n'est pas utilisé, même pour une courte période.

Le produit n'est pas conçu pour fonctionner avec une minuterie externe ou un système de télécommande séparé.

Si le câble d'alimentation est endommagé, il doit être remplacé par le fabricant, un agent de service ou d'autres personnes qualifiées pour éviter tout danger.

Avant d'utiliser ce produit, vérifiez la tension du système pour vous assurer qu'elle correspond à la tension d'alimentation locale.

L'unité ne doit pas être obstruée en recouvrant l'ouverture de ventilation avec des objets tels que des journaux, des nappes, des rideaux, des tissus, etc. Assurez-vous qu'il y a au moins 20 cm d'espace au-dessus et au moins 5 cm d'espace de chaque côté de l'unité.

Le produit ne doit pas être exposé à des égouttements, des éclaboussures de liquides ou des objets remplis de liquides placés au-dessus du produit.

Pour éviter tout risque d'incendie ou de choc électrique, n'exposez pas cet équipement à des endroits chauds, à la pluie ou à la poussière.

Ne placez pas cet appareil près d'un champ magnétique puissant.

Ne placez pas l'unité sur un amplificateur ou un récepteur.

Ne placez pas cet appareil dans une zone humide, car l'humidité affectera la durée de vie des composants électriques.

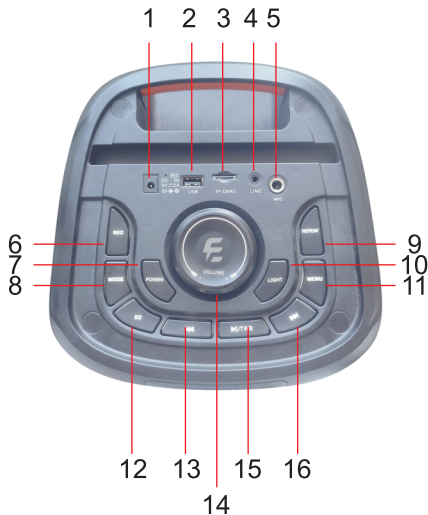

Description du produit

1. Port d'alimentation
2. Port USB
3. Port de carte SD
4. Port AUX IN
5. Port de microphone
6. Bouton d'enregistrement
7. Bouton Marche / Arrêt
8. Bouton Mode

Appuyez sur le bouton MODE sur le panneau de contrôle pour basculer la source.

9. Bouton de répétition
10. Bouton de contrôle des effets lumineux / arrêt du spectacle lumineux
11. Bouton de menu pour ajuster les effets audio
12. Bouton d'ajustement de l'égaliseur (EQ)
13. Bouton Retour
14. Bouton d'ajustement du volume des haut-parleurs

Tournez le bouton de volume principal sur le panneau de contrôle pour augmenter ou diminuer le niveau de volume.

15. Bouton Lecture - Pause / TWS (True Wireless Stereo)
16. Bouton Suivant

Fonction Radio FM

Avant d'entrer en mode FM, essayez de déplacer l'appareil près d'une fenêtre ou d'un autre emplacement pour améliorer la réception FM. L'unité possède une antenne FM intégrée.

1. Appuyez sur le bouton MODE pour passer en mode FM.
2. Maintenez enfoncé le bouton LECTURE pour que le haut-parleur recherche automatiquement les stations de radio. Après la recherche, le haut-parleur enregistrera automatiquement les programmes radio trouvés.
3. Appuyez sur PISTE PRÉCÉDENTE / PISTE SUIVANTE pour changer de programme radio.
4. Appuyez sur MODE pour accéder également à d'autres modes de lecture.

Fonction TWS (True Wireless Stereo)

En mode Bluetooth, appuyez deux fois sur le bouton TWS sur l'un des haut-parleurs pour initier l'appariement automatique. Une fois que la connexion est établie, un son d'alerte sera émis. Activez la fonction Bluetooth sur votre appareil mobile et connectez-vous pour profiter de la fonction TWS des haut-parleurs.

Note !

L'emballage ne contient qu'un seul haut-parleur E-Boda.

Fonction de lecture USB

Le produit dispose d'une fonction de lecture USB qui peut décoder et lire de la musique à partir d'un périphérique de stockage USB. Avant de procéder, copiez de la musique au format MP3/WMA sur le périphérique de stockage et insérez-le ; l'unité détectera et lira automatiquement la musique.

Sélection de chanson : Appuyez sur les boutons précédent/suivant pour choisir la piste souhaitée.

Fonction Bluetooth

Ce produit inclut une fonctionnalité Bluetooth qui permet la lecture sans fil de musique depuis un autre appareil Bluetooth (comme un smartphone, un ordinateur portable, etc.).

1. Appuyez sur le bouton MODE pour entrer en mode Bluetooth. L'affichage indiquera le texte "BLEU."
2. Activez la fonction Bluetooth sur votre appareil mobile et recherchez le périphérique Bluetooth disponible dans la liste.
3. Sélectionnez et jouez de la musique depuis votre appareil à travers le haut-parleur E-Boda.
4. Appuyez sur les boutons Chanson précédente/Chanson suivante pour choisir la piste souhaitée pendant la lecture.

Note !

1. L'appariement réussi avec des appareils Bluetooth n'est pas garanti pour tous les appareils en raison de différentes conceptions et marques. La distance d'utilisation maximale du Bluetooth est de 10 mètres sans obstacles entre les appareils appariés.
2. Pendant un appel téléphonique en utilisant la lecture Bluetooth, la musique fera une pause temporaire et reprendra après la fin de l'appel.

LINE IN / AUX / Mp3

Pour connecter le produit et lire de la musique depuis un appareil, veuillez suivre les étapes ci-dessous. À l'aide du câble audio, connectez la prise AUX IN sur le panneau supérieur de l'unité, et connectez l'autre extrémité à la prise de sortie de l'appareil externe.

En mode LINE IN, le contrôle principal se trouve du côté du lecteur externe.

Karaoké

L'unité comprend une entrée microphone qui vous permet d'utiliser le microphone pendant une chanson. Connectez le microphone filaire à la prise 6,5 mm, puis allumez-le. Ajustez correctement le volume et l'écho du microphone en tournant le bouton de contrôle du volume sur le panneau supérieur.

Recommandations

Il est possible qu'un bruit fort sorte du haut-parleur lorsque vous ajustez le volume et/ou les fréquences à un niveau élevé en raison de la surcharge et de la distorsion provenant du microphone (ce n'est pas un dysfonctionnement). Par conséquent, veuillez activer et augmenter progressivement ces réglages, les réduire, ou arrêter le microphone et réessayer en cas de bruit excessif.

Dépannage

1. Le haut-parleur ne s'allume pas.
 - Vérifiez si la connexion d'alimentation est correcte ou si l'unité est chargée.
 - 2. Pas de sortie sonore.
 - Essayez d'ajuster le bouton de volume et vérifiez la source de lecture.
 - Veuillez contacter le centre de service pour obtenir de l'aide si le problème persiste.
 - 3. Distorsion du son.
 - Essayez d'ajuster et de lire la musique à un niveau de volume plus bas.
 - Vérifiez l'état des réglages de fréquence.
 - 4. Bruit de fond en mode FM.
 - Essayez de déplacer l'unité vers un emplacement différent pour une meilleure réception.

Spécifications :
Puissance RMS - 25 W
Entrée Auxiliaire - 3,5 mm
Support USB - Lecture MP3/WMA
Fréquence Radio - 87,5-108 MHz
Haut-parleur - 6,5" x 2
Tweeter - 2" x 1
Version Bluetooth - 5
Batterie - 7,4 V, 3600 mAh

Fonction TWS (True Wireless Stereo)
Dimensions - 260 x 210 x 510 mm
Fréquence de fonctionnement : 2,4 GHz
Puissance de transmission maximale :
0,00246 W

Déclaration de Conformité Simplifiée CE

Par la présente, E-BODA DISTRIBUTION S.R.L déclare que le type d'équipement radio HAUT-PARLEUR AUDIO est conforme à la Directive 2014/53/UE.

Le texte complet de la Déclaration de Conformité CE est disponible à l'adresse internet suivante :

http://www.e-boda.ro/dec_conf/eboda_party150pro_lot_2.pdf



Note !

Le design et les paramètres techniques du produit sont sujets à modification sans préavis. Cela concerne les paramètres techniques/logiciels et le manuel utilisateur. Le manuel utilisateur fournit un guide général pour le produit. Le fabricant et le distributeur déclinent toute responsabilité en cas d'erreurs pouvant survenir dans la description du manuel utilisateur.

Le marquage CE est un marquage de conformité obligatoire pour les produits mis sur le marché dans l'Espace économique européen. Le marquage CE sur un produit garantit que le produit est conforme aux exigences essentielles des directives CE applicables.

Ce produit est marqué du symbole distinctif pour le tri sélectif des déchets électriques et électroniques. Ce symbole indique que le produit doit être accepté par un système de collecte sélective des déchets, conformément à la Directive 2002/96/CE de l'UE, afin qu'il puisse être recyclé ou démonté pour réduire son impact sur l'environnement.

Attention ! Les produits électroniques incorrectement éliminés peuvent avoir un impact sur l'environnement et la santé humaine car ils peuvent contenir des substances dangereuses.

Batteries :

Attention ! Il est interdit de jeter les batteries à la poubelle. Veuillez recycler les piles usagées dans des centres de recyclage. Une utilisation incorrecte des piles peut entraîner des fuites ou de la corrosion. La pile incluse dans l'emballage ne contient pas de métaux lourds.

ROHS (Restriction des Substances Dangereuses). Cette directive est un règlement qui a été mis en œuvre le 1er juillet 2006, et concerne la restriction de la vente de produits électriques et électroniques et d'équipements contenant des substances dangereuses telles que le plomb, le chrome hexavalent, le cadmium, les polybromobiphényles (PBB) et les éthers diphenyl polybromés (PBDE).





Sicherheitshinweise. Vorsicht. Um das Risiko eines elektrischen Schlags zu reduzieren, zerlegen Sie das Produkt nicht und setzen Sie es nicht Regen oder feuchter Umgebung aus. Es gibt keine vom Benutzer zu wartenden Komponenten. Konsultieren Sie bitte qualifiziertes Personal. Grafische Symbole.

Der Blitz innerhalb eines gleichseitigen Dreiecks soll Sie auf das Vorhandensein von gefährlicher, nicht isolierter Spannung innerhalb des Produktgehäuses aufmerksam machen, die groß genug sein kann, um eine Gefahr eines elektrischen Schlags darzustellen.

Das Ausrufezeichen innerhalb eines gleichseitigen Dreiecks soll Sie auf das Vorhandensein wichtiger Betriebs- und Wartungsanweisungen aufmerksam machen.

Wichtige Hinweise

Diese Sicherheits- und Betriebsanweisungen sollten für zukünftige Verwendung aufbewahrt werden.

Das Produkt sollte nicht tropfendem oder spritzendem Wasser ausgesetzt werden und darf nicht in einer feuchten Umgebung wie einem Badezimmer platziert werden.

Installieren Sie das Produkt nicht an folgenden Orten: Orte, die direktem Sonnenlicht oder in der Nähe von Heizkörpern ausgesetzt sind, über Stereoanlagen, die übermäßige Hitze erzeugen, Orte, an denen die Belüftung blockiert ist, oder in Bereichen mit Staub, ständigen Vibrationen oder hoher Luftfeuchtigkeit.

Stellen Sie das Produkt nicht in die Nähe von Kerzen oder offenen Flammen.

Verwenden Sie das Produkt nur gemäß den Anweisungen in dieser Anleitung.

Aus Sicherheitsgründen sollten Sie keine Abdeckungen entfernen oder versuchen, Zugang zum Inneren des Produkts zu erhalten.

Versuchen Sie nicht, Schrauben zu entfernen oder das Gehäuse des Geräts zu öffnen. Wenden Sie sich für solche Vorgänge an qualifiziertes Servicepersonal.

Sicherheitshinweise

Lesen Sie die Anweisungen - Alle Sicherheits- und Verwendungsanweisungen müssen vor der Verwendung des Produkts gelesen werden.

Bewahren Sie die Anweisungen auf - Sicherheits- und Verwendungsanweisungen müssen zusammen mit dem Produkt für zukünftige Verweise aufbewahrt werden.

Warnungen - Sie müssen sich an alle Warnhinweise auf dem Produkt und in den Benutzeranweisungen halten.

Installation - Installieren Sie das Produkt gemäß den Anweisungen des Herstellers, um die Sicherheit der Personen in der Umgebung zu gewährleisten.

Stromquellen - Dieses Produkt darf nur von der Art der Stromquelle betrieben werden, die durch die Markierung neben dem Stromkabeingang angegeben ist. Wenn Sie sich über die Art der Stromversorgung in Ihrem Wohnort nicht sicher sind, konsultieren Sie den Produktvertrieb oder das örtliche Elektrizitätsversorgungsunternehmen.

Erdung oder Polarisation - Das Produkt sollte nicht geerdet werden. Stellen Sie sicher, dass der Stecker vollständig in die Wandsteckdose oder Verlängerungsschnur eingesteckt ist, um die Steckerkomponenten nicht freizulegen. Einige Versionen des Produkts sind mit einem polarisierten Wechselstromstecker (ein Stecker mit einer breiteren Klinge als der andere) ausgestattet. Dieser Stecker passt nur auf eine Art in die Steckdose. Dies ist eine Sicherheitsfunktion. Wenn Sie den Stecker nicht vollständig in die Steckdose einstecken können, versuchen Sie, den Stecker umzudrehen. Wenn der Stecker nicht passt, kontaktieren Sie autorisiertes Personal, um die Steckdose auszutauschen. Wenn Sie eine Verlängerungsstromleitung oder ein Stromkabel verwenden, das sich von dem mit dem Gerät gelieferten unterscheidet, muss es den geltenden Standards entsprechen und die entsprechende Sicherheitsgenehmigung für das jeweilige Land haben.

Schutz des Stromkabels - Das Stromkabel muss so positioniert werden, dass es nicht durch Gegenstände bewegt, gebogen oder gequetscht werden kann, die darauf oder darüber platziert werden, wobei besonders auf Kabel an Steckern, Steckdosen und dem Punkt geachtet werden muss, an dem sie aus dem Produkt austreten.

Überlastung - Überlasten Sie keine Wandsteckdosen, Verlängerungsschnüre oder Steckdosenleisten, da dies zu Brand- oder Stromschlaggefahr führen kann.

Belüftung - Das Produkt muss ordnungsgemäß belüftet werden. Stellen Sie das Produkt nicht auf ein Bett, Sofa oder eine ähnliche Oberfläche. Bedecken Sie das Produkt nicht mit Gegenständen wie Tischdecken, Zeitungen, etc.

Hitze - Das Produkt muss von Wärmequellen wie Heizkörpern oder anderen wärmeerzeugenden Geräten, einschließlich Verstärkern, ferngehalten werden. Offene Flammenquellen dürfen nicht in der Nähe platziert werden.

Wasser und Feuchtigkeit - Um die Gefahr von Brand oder Stromschlag zu reduzieren, setzen Sie das Produkt nicht Tropfen, Spritzwasser oder übermäßiger Feuchtigkeit aus, wie z. B. in einer Sauna oder einem Badezimmer. Verwenden Sie dieses Produkt nicht in der Nähe von Wasser, wie in der Nähe einer Badewanne, eines Waschbeckens, eines Waschtrogs, in einem feuchten Keller oder in der Nähe eines Pools (oder Ähnlichem).

Eindringen von Gegenständen und Flüssigkeiten - Drücken Sie niemals Gegenstände jeglicher Art in dieses Produkt, da sie mit gefährlichen Spannungspunkten in Kontakt kommen oder Komponenten kurzschließen könnten, was Brand oder Stromschlag verursachen könnte.

Gießen Sie keine Art von Flüssigkeit auf das Produkt. Platzieren Sie keine Gegenstände mit Flüssigkeit auf der Oberseite des Produkts.

Reinigung - Trennen Sie das Produkt vor der Reinigung von der Wandsteckdose. Staub kann mit einem trockenen Tuch gereinigt werden. Wenn Sie ein Aerosol-Reinigungsspray verwenden möchten, sprühen Sie es direkt auf ein Tuch, nicht auf das Produkt. Achten Sie darauf, die Bedientöpfe nicht zu beschädigen.

Anhänge - Verwenden Sie keine Anhänge, die vom Produkthersteller nicht empfohlen werden, da sie zu einer Verschlechterung führen können.

Zubehör - Platzieren Sie dieses Produkt nicht auf einem instabilen Wagen, Ständer, Stativ oder Tisch. Das Produkt könnte herunterfallen und schwerwiegende Verletzungen bei Personen in der Nähe sowie erhebliche Schäden am Produkt verursachen. Verwenden Sie nur vom Hersteller empfohlene Ständer für das Produkt. Die Installation des Produkts muss den Anweisungen des Herstellers entsprechen und ein empfohlenes Montagezubehör verwenden.

Bewegung des Produkts - Das Verschieben mit einem Wagen muss vorsichtig erfolgen. Plötzliche Stopps, übermäßige Kraft und unebene Oberflächen könnten dazu führen, dass das Produkt umkippt.

Unbenutzte Zeiträume - Das Stromkabel des Produkts muss während Gewittern oder wenn das Produkt längere Zeit lang unbenutzt bleibt, von der Wandsteckdose getrennt werden.

Wartung - Versuchen Sie nicht, dieses Produkt selbst zu reparieren, da das Öffnen oder Entfernen von Abdeckungen Sie gefährlichen Spannungen oder anderen Gefahren aussetzen könnte. Kontaktieren Sie qualifiziertes Servicepersonal.

Strom - Trennen Sie die Stromquelle des Produkts von der Hauptstromquelle des Produkts oder von der Wandsteckdose, wenn es nicht in Gebrauch ist. Wenn es an eine Stromquelle angeschlossen ist, befindet sich das System im Standby-Modus, und die Stromversorgung wird nicht unterbrochen.

Ersatzteile - Wenn Ersatzteile benötigt werden, stellen Sie sicher, dass der Servicetechniker Ersatzteile verwendet, die vom Hersteller spezifiziert wurden oder die dieselben Eigenschaften wie das Originalteil aufweisen. Nicht autorisierte Ersatzteile können Brände, Stromschläge oder andere Gefahren verursachen.

Netzicherungen - Verwenden Sie nur Sicherungen des richtigen Typs und von guter Qualität, um vor Brandgefahr geschützt zu sein. Die korrekte Spezifikation der Sicherung für jeden Spannungsbereich ist auf dem Produkt gekennzeichnet.

Lautstärke - Erhöhen Sie die Lautstärke nicht, während Sie einen Abschnitt mit sehr niedrigen oder fehlenden Audiosignalen hören. Dies könnte den Lautsprecher beschädigen, wenn plötzlich ein Abschnitt mit Spitzenpegel abgespielt wird.

Trennung - Die einzige Möglichkeit, das Produkt vollständig von der Stromquelle zu trennen, besteht darin, das Stromkabel von der Wandsteckdose oder vom Produkt zu ziehen. Die Wandsteckdose oder der Stromkabeleingang am Produkt müssen jederzeit zugänglich sein, während das Produkt verwendet wird.

Installation - Versuchen Sie, das Produkt in der Nähe einer leicht zugänglichen Wandsteckdose oder einer Verlängerungsschnur zu installieren.

Betriebstemperatur - Die höchste geeignete Umgebungstemperatur für dieses Produkt beträgt 35°C.

ESD-Vorsichtsmaßnahmen - Starke elektromagnetische Interferenzen können die normale Funktion des Produkts stören. In solchen Fällen setzen Sie das Produkt gemäß der Bedienungsanleitung zurück, um den normalen Betrieb wieder aufzunehmen. Wenn die normale Funktion nicht wiederhergestellt werden kann, verwenden Sie das Produkt an einem anderen Ort.

Batterien der Fernbedienung - Batterien sollten nicht übermäßiger Hitze ausgesetzt werden, wie z. B. Sonnenlicht, Feuer oder ähnlichen Quellen.

Warnung!

Dieses Produkt ist nicht für die Verwendung durch Personen (einschließlich Kinder) mit eingeschränkter physischer, sensorischer oder geistiger Fähigkeiten oder mangelnder Erfahrung und Kenntnisse bestimmt, es sei denn, sie wurden von einer für ihre Sicherheit verantwortlichen Person beaufsichtigt oder in die Verwendung des Geräts eingewiesen. Kinder sollten beaufsichtigt werden, um sicherzustellen, dass sie nicht mit dem Produkt spielen.

Um mögliche Gehörschäden zu vermeiden, hören Sie nicht für längere Zeiträume mit hoher Lautstärke, insbesondere nicht plötzlich bei hoher Lautstärke.

Verwenden Sie das Produkt niemals unbeaufsichtigt! Schalten Sie das Produkt immer aus, wenn es nicht verwendet wird, auch wenn nur für kurze Zeit.

Das Produkt ist nicht für den Betrieb mit einem externen Timer oder einem separaten Fernbedienungssystem vorgesehen.

Wenn das Stromkabel beschädigt ist, muss es vom Hersteller, Serviceagenten oder anderen qualifizierten Personen ersetzt werden, um Gefahren zu vermeiden.

Vor der Verwendung dieses Produkts überprüfen Sie die Spannung des Systems, um sicherzustellen, dass sie mit der örtlichen Stromversorgungsspannung übereinstimmt.

Die Einheit darf nicht durch Abdecken der Lüftungsöffnung mit Gegenständen wie Zeitungen, Tischdecken, Vorhängen, Stoffen usw. blockiert werden. Stellen Sie sicher, dass oberhalb des Geräts mindestens 20 cm Platz und an jeder Seite mindestens 5 cm Platz vorhanden sind.

Das Produkt darf nicht Tropfen oder Spritzwasser oder Objekten ausgesetzt werden, die mit Flüssigkeiten gefüllt sind und über dem Produkt platziert werden.

Um Feuer oder Stromschlag zu vermeiden, setzen Sie dieses Gerät keiner Hitze, Regen oder Staub aus.

Platzieren Sie dieses Gerät nicht in der Nähe eines starken Magnetfelds.

Stellen Sie das Gerät nicht auf einen Verstärker oder Receiver.

Platzieren Sie dieses Gerät nicht in einer feuchten Umgebung, da Feuchtigkeit die Lebensdauer elektrischer Komponenten beeinträchtigen kann.

Produktbeschreibung

1. Stromanschluss
2. USB-Anschluss
3. SD-Karten-Anschluss
4. AUX-IN-Anschluss
5. Mikrofon-Anschluss
6. Aufnahmeknopf
7. Ein- / Ausschaltknopf
8. Modusknopf

Drücken Sie den Modusknopf auf dem Bedienfeld, um die Quelle zu wechseln.

9. Wiederholungsknopf
 10. Knopf zur Steuerung der Lichteffekte / zum Stoppen der Lichtshow
 11. Menüknopf zur Einstellung von Audioeffekten
 12. EQ-Einstellungsknopf
 13. Zurück-Knopf
 14. Lautstärkeregelungsknopf für den Lautsprecher
- Drehen Sie den Hauptlautstärkeregler auf dem Bedienfeld, um den Lautstärkepegel zu erhöhen oder zu verringern.
15. Wiedergabe - Pause / TWS-Knopf
 16. Nächster Knopf

FM-Radio-Funktion

Bevor Sie in den FM-Modus wechseln, versuchen Sie, das Gerät in der Nähe eines Fensters oder an einem anderen Ort zu platzieren, um den FM-Empfang zu verbessern. Die Einheit verfügt über eine eingebaute FM-Antenne.

1. Drücken Sie den Modusknopf, um in den FM-Modus zu wechseln.
2. Halten Sie den Wiedergabeknopf gedrückt, damit der Lautsprecher automatisch nach Radiosendern sucht. Nach Abschluss der Suche speichert der Lautsprecher die gefundenen Radioprogramme automatisch.
3. Drücken Sie VORHERIGER TITEL / NÄCHSTER TITEL, um die Radioprogramme zu ändern.
4. Drücken Sie MODE, um auch auf andere Wiedergabemodi zuzugreifen.

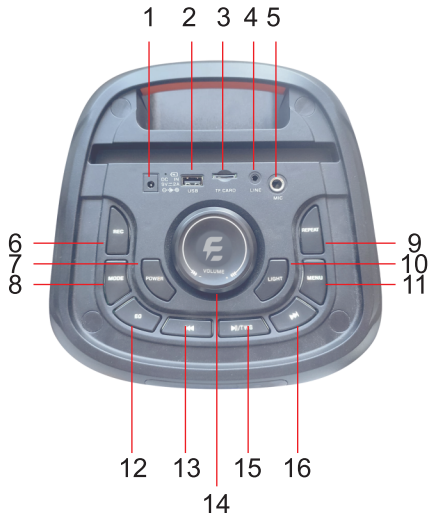

TWS-Funktion

Im Bluetooth-Modus drücken Sie die TWS-Taste an einem der Lautsprecher zweimal, um die automatische Kopplung zu starten. Sobald die Verbindung hergestellt ist, ertönt ein Warnsignal. Aktivieren Sie die Bluetooth-Funktion auf Ihrem mobilen Gerät und verbinden Sie sich, um die TWS-Funktion der Lautsprecher zu genießen.

Hinweis!

Die Verpackung enthält nur einen E-Boda-Lautsprecher.

USB-Wiedergabefunktion

Das Produkt verfügt über eine USB-Wiedergabefunktion, mit der Musik von einem USB-Speichergerät decodiert und wiedergegeben werden kann. Kopieren Sie vorher Musik im MP3/WMA-Format auf das Speichergerät und stecken Sie das Gerät ein. Die Einheit erkennt und spielt die Musik automatisch ab.

Titelauswahl: Drücken Sie die Zurück-/Vorwärts-Taste, um den gewünschten Titel auszuwählen.

Bluetooth-Funktion

Dieses Produkt enthält eine Bluetooth-Funktionalität, die die drahtlose Wiedergabe von Musik von einem anderen Bluetooth-Gerät (wie einem Smartphone, Laptop usw.) ermöglicht.

1. Drücken Sie die MODUS-Taste, um in den Bluetooth-Modus zu gelangen. Die Anzeige zeigt den Text „BLUE“.
2. Aktivieren Sie die Bluetooth-Funktion auf Ihrem mobilen Gerät und suchen Sie das verfügbare Bluetooth-Gerät in der Liste.
3. Wählen Sie Musik von Ihrem Gerät über den E-Boda-Lautsprecher aus und spielen Sie sie ab.
4. Drücken Sie die Taste für den vorherigen/vorwärts Song, um den gewünschten Titel während der Wiedergabe auszuwählen.

Hinweis!

1. Die erfolgreiche Kopplung mit Bluetooth-Geräten ist aufgrund unterschiedlicher Designs und Marken nicht für alle Geräte garantiert. Die maximale Bluetooth-Nutzungsentfernung beträgt 10 Meter ohne Hindernisse zwischen den gekoppelten Geräten.
2. Während eines Telefonanrufs während der Bluetooth-Wiedergabe wird die Musik vorübergehend pausieren und die Wiedergabe nach dem Anruf fortgesetzt.

LINE IN / AUX / Mp3

Um das Produkt anzuschließen und Musik von einem Gerät abzuspielen, folgen Sie bitte den unten stehenden Schritten. Verbinden Sie das Gerät mithilfe des Audiokabels mit der AUX IN-Buchse auf dem oberen Bedienfeld der Einheit und schließen Sie das andere Ende an die Ausgangsbuchse des externen Geräts an. Im LINE-IN-Modus liegt die Hauptsteuerung auf der Seite des externen Players.

Karaoke

Die Einheit enthält einen Mikrofoneingang, der es Ihnen ermöglicht, das Mikrofon während eines Liedes zu verwenden. Schließen Sie das kabelgebundene Mikrofon an die 6,5-mm-Buchse an und schalten Sie dann das Mikrofon ein. Stellen Sie die Lautstärke und den Echoeffekt des Mikrofons richtig ein, indem Sie den Lautstärkeregler auf dem oberen Bedienfeld drehen.

Empfehlungen

Es ist möglich, dass laute Geräusche aus dem Lautsprecher kommen, wenn Sie die Lautstärke und/oder die Frequenzen auf ein hohes Niveau einstellen, aufgrund von Überlastung und Verzerrung durch das Mikrofon (dies ist keine Fehlfunktion). Aktivieren Sie daher diese Einstellungen vorsichtig und erhöhen Sie sie allmählich, setzen Sie sie zurück oder stoppen Sie das Mikrofon, um es bei übermäßigem Lärm erneut zu versuchen.

Fehlerbehebung

1. Der Lautsprecher lässt sich nicht einschalten.
 - Überprüfen Sie, ob die Stromverbindung korrekt ist oder ob die Einheit aufgeladen ist.
2. Kein Ton.
 - Versuchen Sie, den Lautstärkeknopf anzupassen, und überprüfen Sie die Wiedergabequelle.
 - Kontaktieren Sie das Servicezentrum, wenn das Problem bestehen bleibt.
3. Tonverzerrung.
 - Versuchen Sie, die Musik bei niedrigerer Lautstärke abzuspielen und anzupassen.
 - Überprüfen Sie den Zustand der Frequenzeinstellungen.
4. Hintergrundgeräusche im FM-Modus.
 - Verschieben Sie die Einheit an einen anderen Ort, um den Empfang zu verbessern.

Spezifikationen:
Nennleistung (RMS) - 25 W
Auxiliary-Eingang - 3,5 mm
USB-Unterstützung - Wiedergabe von MP3/WMA
Radiofrequenz - 87,5-108 MHz
Lautsprecher - 6,5" x 2
Hochtöner - 2" x 1
Bluetooth-Version - 5

Batterie - 7,4 V, 3600 mAh
TWS-Funktion (True Wireless Stereo)
Abmessungen - 260 x 210 x 510 mm
Betriebsfrequenz: 2,4 GHz
Maximale Sendeleistung: 0,00246 W

Vereinfachte EU-Konformitätserklärung

Hiermit erklärt E-BODA DISTRIBUTION S.R.L., dass die Art von Funkgerät AUDIO SPEAKER in Übereinstimmung mit der Richtlinie 2014/53/EU steht.

Der vollständige Text der EU-Konformitätserklärung ist unter folgender Internetadresse verfügbar:

http://www.e-boda.ro/dec_conf/eboda_party150pro_lot_2.pdf



Hinweis!

Das Design und die technischen Parameter des Produkts können ohne vorherige Ankündigung geändert werden. Dies betrifft technische/soft Parameter und die Bedienungsanleitung. Die Bedienungsanleitung bietet eine allgemeine Anleitung zum Produkt. Der Hersteller und der Distributor übernehmen keine Verantwortung für die Entschädigung von Fehlern, die in der Beschreibung der Bedienungsanleitung auftreten können.

Das CE-Kennzeichen ist ein obligatorisches Konformitätszeichen für Produkte, die im Europäischen Wirtschaftsraum auf den Markt gebracht werden. Das CE-Kennzeichen auf einem Produkt garantiert, dass das Produkt den wesentlichen Anforderungen der geltenden CE-Richtlinien entspricht. Dieses Produkt ist mit dem charakteristischen Symbol für die selektive Sortierung von elektrischen und elektronischen Abfällen gekennzeichnet. Dieses Symbol zeigt an, dass das Produkt gemäß der EU-Richtlinie 2002/96/EG von einem System der selektiven Abfallsammlung angenommen werden muss, damit es recycelt oder demontiert werden kann, um seine Auswirkungen auf die Umwelt zu verringern.

Vorsicht! Unsachgemäß entsorgte elektronische Produkte können die Umwelt und die menschliche Gesundheit beeinträchtigen, da sie gefährliche Substanzen enthalten können.

Batterien:

Vorsicht! Die Entsorgung von Batterien im Müll ist verboten. Bitte recyceln Sie gebrauchte Batterien in Recyclingzentren. Falsche Verwendung von Batterien kann zu Leckagen oder Korrosion führen. Die im Lieferumfang enthaltene Batterie enthält keine Schwermetalle.

RoHS (Beschränkung gefährlicher Stoffe). Diese Richtlinie ist eine Verordnung, die am 1. Juli 2006 in Kraft trat und sich auf die Beschränkung des Verkaufs von elektrischen und elektronischen Produkten und Geräten bezieht, die gefährliche Substanzen wie Blei, sechswertiges Chrom, Cadmium, polybromierte Biphenyle (PBB) und polybromierte Diphenylether (PBDE) enthalten.





Instrukcje dotyczące bezpieczeństwa. Uwaga. Aby zminimalizować ryzyko porażenia prądem elektrycznym, nie rozkładaj produktu na części i nie wystawiaj go na deszcz lub wilgotne środowiska. Nie ma elementów, które użytkownik mógłby obsłużyć. Skonsultuj się z wykwalifikowanym personelem. Symbole graficzne.

Błyskawica wewnątrz równobocznego trójkąta ma na celu zwrócenie uwagi na obecność niebezpiecznego niewyizolowanego napięcia wewnątrz obudowy produktu, które może mieć dostatecznie dużą wartość, aby stanowić ryzyko porażenia prądem elektrycznym.

Wykropkowany wykrzyknik wewnątrz równobocznego trójkąta ma na celu zwrócenie uwagi na obecność ważnych instrukcji dotyczących użytkowania i obsługi.

Ważne uwagi

Te instrukcje dotyczące bezpieczeństwa i obsługi powinny być zachowane do przyszłego odniesienia.

Produkt nie powinien być narażony na kapanie lub ochlapywanie oraz nie należy umieszczać go w wilgotnym otoczeniu, takim jak łazienka.

Nie instaluj produktu w następujących miejscach: miejscach narażonych na bezpośrednie światło słoneczne lub blisko grzejników, nad sprzętem stereo wytwarzającym nadmierne ciepło, w miejscach, gdzie wentylacja jest zablokowana, lub w obszarze z pyłem, statycznymi wibracjami lub wysoką wilgotnością.

Nie umieszczaj blisko świec lub innych otwartych źródeł ognia.

Używaj produktu tylko zgodnie z instrukcjami zawartymi w tym podręczniku.

Ze względów bezpieczeństwa nie zdejmuj osłon ani nie próbuj uzyskać dostępu do wnętrza produktu.

Nie próbuj odkręcać śrub ani otwierać obudowy urządzenia. Skontaktuj się z wykwalifikowanym personelem serwisowym w celu takich operacji.

Instrukcje dotyczące bezpieczeństwa

Przeczytaj instrukcje - Wszystkie instrukcje dotyczące bezpieczeństwa i użytkowania muszą zostać przeczytane przed użyciem produktu.

Zachowaj instrukcje - Instrukcje dotyczące bezpieczeństwa i użytkowania muszą być przechowywane razem z produktem do przyszłego odniesienia.

Ostrzeżenia - Należy przestrzegać wszystkich ostrzeżeń umieszczonych na produkcie oraz zawartych w instrukcjach użytkowania.

Instalacja - Zainstaluj zgodnie z instrukcjami producenta w celu zapewnienia bezpieczeństwa dla otoczenia.

Źródła zasilania - Ten produkt może być obsługiwany tylko z rodzaju źródeł zasilania wskazanego przez oznaczenie obok wejścia kabla zasilającego. Jeśli masz wątpliwości co do rodzaju zasilania w Twoim miejscu zamieszkania, skonsultuj się z dystrybutorem produktu lub lokalnym przedsiębiorstwem energetycznym.

Uziemienie lub polaryzacja - Produkt nie powinien być uziemiony. Upewnij się, że wtyczka jest w pełni włożona do gniazdka ściennej lub przedłużacza, aby uniknąć odłączenia części wtyczki. Niektóre wersje produktu są wyposażone w wtyczkę zmiennoprądową polaryzowaną (wtyczkę z jednym bolcem szerszym od drugiego). Ta wtyczka pasuje do gniazdka tylko w jednym kierunku. Jest to funkcja bezpieczeństwa. Jeśli nie możesz w pełni włożyć wtyczki do gniazdka, spróbuj odwrócić wtyczkę. Jeśli wtyczka nie pasuje, skontaktuj się z uprawnionym personelem w celu wymiany gniazdka. Przy korzystaniu z przedłużacza lub kabla zasilającego innego niż dostarczony w zestawie, musi on spełniać odpowiednie normy i posiadać odpowiednie aprobaty bezpieczeństwa dla kraju użytkowania.

Ochrona przewodu zasilającego - Przewód zasilający musi być ustawiony w taki sposób, aby zapobiec jego przesunięciu, zginaniu lub przytrzaśnięciu przez przedmioty umieszczone na nim lub nad nim, zwracając szczególną uwagę na przewody przy wtyczkach, gniazdkach oraz miejscu, gdzie wychodzą z produktu.

Przeciążanie - Nie przeciążaj gniazdek ściiennej, przedłużaczy ani listw zasilających, ponieważ może to prowadzić do ryzyka pożaru lub porażenia prądem elektrycznym.

Wentylacja - Produkt musi być odpowiednio wentylowany. Nie umieszczaj produktu na łóżku, sofie ani podobnej powierzchni. Nie zakrywaj przedmiotami takimi jak obrusy, gazety itp.

Ciepło - Produkt musi być umieszczony z dala od źródeł ciepła, takich jak grzejniki lub inne urządzenia wytwarzające ciepło, w tym wzmacniacze. Źródła otwartego ognia nie powinny być umieszczane w pobliżu.

Woda i wilgoć - Aby zminimalizować ryzyko pożaru lub porażenia prądem elektrycznym, nie wystawiaj produktu na kapanie, chlapanie ani nadmierną wilgoć, np. w saunie lub łazience. Nie używaj tego produktu w pobliżu wody, takiej jak wanna, umywalka, zlewozmywak, w wilgotnym piwnicy ani w pobliżu basenu (lub podobnych).

Wprowadzanie obiektów i cieczy - Nigdy nie wkładaj żadnych obiektów do tego produktu, ponieważ mogą one wejść w kontakt z niebezpiecznymi punktami napięcia lub skrócić elementy, co może spowodować pożar lub porażenie prądem elektrycznym.

Nie wlewaj żadnego rodzaju płynu na produkt. Nie umieszczaj przedmiotów zawierających płyn na górze produktu.

Czyszczenie - Roztącz produkt z gniazdka przed przystąpieniem do czyszczenia. Kurz można usunąć za pomocą suchego materiału. Jeśli chcesz użyć aerozolowego sprayu do czyszczenia, spryskaj go bezpośrednio na materiał, nie na produkt. Uważaj, aby nie uszkodzić przycisków sterujących.

Złączniki - Nie używaj złączników, które nie są zalecane przez producenta produktu, ponieważ mogą spowodować degradację.

Aksesoria - Nie umieszczaj tego produktu na niestabilnym wózku, stojaku, statywie ani na stole. Produkt może spaść, powodując poważne obrażenia osobom w pobliżu oraz poważne uszkodzenia produktu. Używaj tylko stojaków zalecanych przez producenta wraz z produktem. Montaż produktu musi być przeprowadzony zgodnie z instrukcjami producenta i z użyciem zalecanego akcesorium montażowego.

Przenoszenie produktu - Przenoszenie za pomocą wózka musi być wykonane ostrożnie. Nagłe zatrzymanie, nadmierne siły i nierówna powierzchnia mogą spowodować przewrócenie się produktu.

Okresy nieużywania - Kabel zasilający produktu musi być odłączony od gniazdka podczas burz elektrycznych lub gdy produkt pozostaje nieużywany przez dłuższy czas.

Konserwacja - Nie próbuj samodzielnie naprawiać tego produktu, ponieważ otwieranie lub zdejmowanie osłon może narażać cię na niebezpieczne napięcia lub inne zagrożenia. Skontaktuj się z wykwalifikowanym personelem serwisowym.

Zasilanie - Roztącz źródło zasilania produktu od głównego źródła produktu lub gniazdka ściennego, gdy produkt nie jest używany. Po podłączeniu do źródła zasilania system jest w trybie gotowości, więc zasilanie nie jest przerywane.

Części zamiennie - W przypadku konieczności wymiany części upewnij się, że technik serwisowy używa części zamiennych określonych przez producenta lub o tych samych cechach jak oryginalna część. Nieupoważniona wymiana może prowadzić do pożarów, porażeń prądem lub innych zagrożeń.

Bezpieczniki sieciowe - Dla ochrony przed niebezpieczeństwem pożaru używaj tylko bezpieczników odpowiedniego typu i jakości. Prawidłowa specyfikacja bezpiecznika dla każdego zakresu napięcia jest oznaczona na produkcie.

Głośność - Nie zwiększaj głośności podczas słuchania fragmentu o bardzo niskim lub braku sygnału audio. Może to spowodować uszkodzenie głośnika, gdy nagłe zostanie odtworzony fragment o szczytowym poziomie.

Odłączenie - Jedynym sposobem całkowitego odłączenia produktu od źródła zasilania jest odłączenie przewodu zasilającego od gniazdka ściennej lub od produktu. Gniazdo ścienne lub wejście przewodu zasilającego w produkcie musi pozostawać dostępne w każdej chwili podczas korzystania z produktu.

Instalacja - Staraj się zainstalować produkt w pobliżu łatwo dostępnego gniazdka ściennej lub przedłużacza.

Temperatura pracy - Najwyższa odpowiednia temperatura otoczenia dla tego produktu to 35°C.

Środki ostrożności przed ESD - Silne zakłócenia elektromagnetyczne mogą zakłócić normalne funkcjonowanie produktu. W takich przypadkach zresetuj produkt, aby wznowić normalną pracę, postępując zgodnie z instrukcją obsługi. Jeśli normalne funkcjonowanie nie może zostać przywrócone, użyj produktu w innym miejscu.

Baterie pilota zdalnego sterowania - Baterie nie powinny być narażane na nadmierne ciepło, takie jak promienie słoneczne, ogień lub podobne źródła.

Ostrzeżenie!

Ten produkt nie jest przeznaczony do użytku przez osoby (w tym dzieci) o ograniczonych zdolnościach fizycznych, sensorycznych lub umysłowych, lub braku doświadczenia i wiedzy, chyba że zostali nadzorowani lub poinstruowani w zakresie korzystania z urządzenia przez osobę odpowiedzialną za ich bezpieczeństwo. Dzieci powinny być nadzorowane, aby zapewnić, że nie bawią się jej produktem.

Abym zapobiec potencjalnym uszkodzeniom słuchu, nie słuchaj przez dłuższy czas przy wysokich poziomach głośności, zwłaszcza przy nagłym gwałtownym wzroście głośności.

Nigdy nie używaj produktu bez nadzoru! Wyłącz produkt, gdy nie jest używany, nawet jeśli na krótki okres.

Produkt nie jest przeznaczony do pracy z zewnętrznym timerem ani oddzielnym systemem zdalnego sterowania.

Jeśli kabel zasilający jest uszkodzony, musi być wymieniony przez producenta, przedstawiciela serwisowego lub inne uprawnione osoby, aby uniknąć zagrożenia. Przed użyciem tego produktu sprawdź napięcie systemu, aby upewnić się, że jest zgodne z miejscowym napięciem zasilania.

Urządzenie nie może być zablokowane przez zasłanianie otworu wentylacyjnego przedmiotami takimi jak gazety, obrusy, zastawy, tkaniny itp. Upewnij się, że powyżej urządzenia jest co najmniej 20 cm wolnej przestrzeni, a z boków przynajmniej 5 cm wolnej przestrzeni.

Produkt nie może być narażony na kapienie ani chłapanie płynami ani przedmiotami wypełnionymi płynami umieszczonymi nad produktem.

Abym zapobiec pożarowi lub porażeniu prądem elektrycznym, nie wystawiaj tego urządzenia na działanie wysokiej temperatury, deszczu ani kurzu.

Nie umieszczaj tego urządzenia w pobliżu silnego pola magnetycznego.

Nie umieszczaj urządzenia na wzmacniaczu ani na odbiorniku.

Nie umieszczaj tego urządzenia w wilgotnym miejscu, ponieważ wilgoć wpłynie na żywotność komponentów elektrycznych.

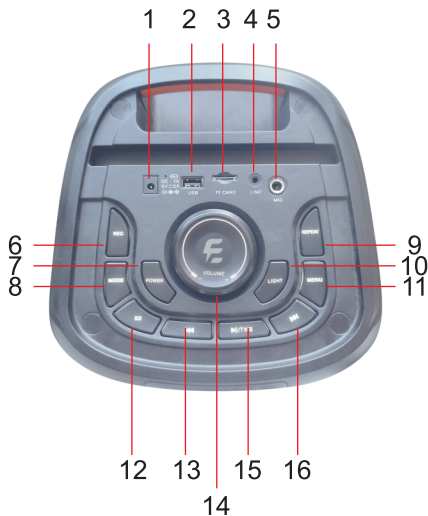

Opis produktu

1. Port zasilania
2. Port USB
3. Port karty SD
4. Port AUX IN
5. Port mikrofonu
6. Przycisk nagrywania
7. Przycisk Włączania / Wyłączania zasilania
8. Przycisk trybu

Naciśnij przycisk TRYBU na panelu sterowania, aby przetączyć źródło.

9. Przycisk powtarzania
 10. Przycisk do sterowania efektami świetlnymi / zatrzymywania pokazu świetlnego
 11. Przycisk menu do regulacji efektów dźwiękowych
 12. Przycisk regulacji EQ
 13. Przycisk Wstecz
 14. Przycisk regulacji głośności głośnika
- Obróć główny pokrętko głośności na panelu sterowania, aby zwiększyć lub zmniejszyć poziom głośności.
15. Przycisk Odtwarzaj - Wstrzymaj / TWS
 16. Przycisk Następny

Funkcja radia FM

Przed wejściem w tryb FM, spróbuj przesunąć urządzenie w pobliżu okna lub innego miejsca, aby poprawić odbiór radia FM. Urządzenie ma wbudowaną antenę FM.

1. Naciśnij przycisk TRYBU, aby przetączyć się w tryb FM.
2. Przytrzymaj przycisk ODTWARZANIA, aby głośnik automatycznie wyszukał stacje radiowe. Po zakończeniu wyszukiwania głośnik automatycznie zapisze znalezione programy radiowe.
3. Naciśnij PRZEDNIA ŚCIEŻKA / NASTĘPNA ŚCIEŻKA, aby zmienić programy radiowe.
4. Naciśnij TRYB, aby uzyskać dostęp do innych trybów odtwarzania również.

Funkcja TWS

W trybie Bluetooth, naciśnij dwukrotnie przycisk TWS na jednym z głośników, aby uruchomić automatyczne parowanie. Po ustanowieniu połączenia, zostanie wyemitowany dźwięk powiadomienia. Włącz funkcję Bluetooth na urządzeniu mobilnym i połącz się, aby korzystać z funkcji TWS głośników.

Uwaga!

Opakowanie zawiera tylko jeden głośnik E-Boda.

Funkcja Odtwarzania z USB

Produkt posiada funkcję odtwarzania z USB, która umożliwia dekodowanie i odtwarzanie muzyki z urządzenia pamięci USB. Przed kontynuacją, skopiuj muzykę w formacie MP3/WMA na urządzenie pamięci i włóż je; urządzenie automatycznie wykryje i rozpocznie odtwarzanie muzyki.

Wybór utworu: Naciśnij przycisk poprzedniego/następnego utworu, aby wybrać żądany utwór.

Funkcja Bluetooth

Ten produkt zawiera funkcję Bluetooth umożliwiającą bezprzewodowe odtwarzanie muzyki z innego urządzenia Bluetooth (np. smartfon, laptop itp.).

1. Naciśnij przycisk MODE, aby wejść w tryb Bluetooth. Wyświetlacz pokaże tekst „BLUE.”
2. Aktywuj funkcję Bluetooth na urządzeniu mobilnym i wyszukaj dostępne urządzenie Bluetooth na liście.
3. Wybierz i odtwarzaj muzykę z urządzenia przez głośnik E-Boda.
4. Naciśnij przycisk Poprzedni utwór/Następny utwór, aby wybrać żądany utwór podczas odtwarzania.

Uwaga!

1. Skuteczne sparowanie z urządzeniami Bluetooth nie jest gwarantowane ze względu na różne projekty i marki. Maksymalna odległość używania Bluetooth wynosi 10 metrów bez przeszkód między sparowanymi urządzeniami.
2. Podczas rozmowy telefonicznej podczas odtwarzania za pomocą Bluetooth, muzyka na chwilę zostanie zatrzymana i wznowi się odtwarzanie po zakończeniu rozmowy.

LINE IN / AUX / Mp3

Aby połączyć produkt i odtwarzać muzykę z urządzenia, postępuj zgodnie z poniższymi krokami. Za pomocą kabła audio, podłącz gniazdo AUX IN na górnej części urządzenia i podłącz drugi koniec do gniazda wyjściowego zewnętrznego urządzenia.

W trybie LINE IN, główna kontrola znajduje się po stronie zewnętrznego odtwarzacza.

Karaoke

Urządzenie zawiera wejście mikrofonowe, które umożliwia korzystanie z mikrofonu podczas śpiewania. Podłącz przewodowy mikrofon do gniazda 6,5 mm, następnie włącz mikrofon. Poprawnie dostosuj głośność mikrofonu i efekt echa, obracając pokrętkę regulacji głośności na panelu górnym.

Rekomendacje

Podczas regulowania głośności i/lub częstotliwości na wysoki poziom istnieje możliwość, że z głośnika wydobywać się będzie głośny hałas z powodu przeciążenia i zniekształceń spowodowanych mikrofonem (to nie jest awaria). Dlatego proszę aktywować te ustawienia stopniowo, zmniejszyć je lub zatrzymać mikrofon i spróbować ponownie w przypadku nadmiernego hałasu.

Rozwiązywanie problemów

1. Głośnik nie włącza się.
 - Sprawdź, czy połączenie zasilania jest poprawne lub czy urządzenie jest naładowane.
2. Brak dźwięku.
 - Spróbuj dostosować przycisk głośności i sprawdź źródło odtwarzania.
 - Jeśli problem będzie się utrzymywał, skontaktuj się z centrum obsługi w celu uzyskania pomocy.
3. Zniekształcenie dźwięku.
 - Spróbuj odtwarzać muzykę przy niższym poziomie głośności.
 - Sprawdź stan ustawień częstotliwości.
4. Szumy w tle w trybie FM.
 - Spróbuj przenieść urządzenie w inne miejsce, aby poprawić odbiór.

Specyfikacje:	Funkcja TWS (True Wireless Stereo)
Moc RMS - 25W	Wymiary - 260 x 210 x 510 mm
Wejście pomocnicze - 3,5 mm	Częstotliwość pracy: 2,4 GHz
Wsparcie USB - odtwarzanie MP3/WMA	Maksymalna moc transmisji:
Częstotliwość radiowa - 87,5-108 MHz	0,00246 W
Głośnik - 6,5" x 2	
Głośnik wysokotonowy (tweeter) - 2" x 1	
Wersja Bluetooth - 5	
Bateria - 7,4V, 3600 mAh	

Uproszczona Deklaracja Zgodności UE

Niniejszym E-BODA DISTRIBUTION S.R.L oświadcza, że typ urządzenia radiowego GŁOŚNIK AUDIO jest zgodny z Dyrektywą 2014/53/UE.

Pełny tekst Deklaracji Zgodności UE jest dostępny pod następującym adresem internetowym:

http://www.e-boda.ro/dec_conf/eboda_party150pro_lot_2.pdf



Uwaga!

Projekt produktu oraz parametry techniczne podlegają zmianie bez wcześniejszego powiadomienia. Dotyczy to parametrów technicznych/oprogramowania oraz instrukcji obsługi. Instrukcja obsługi stanowi ogólny przewodnik dla produktu. Producent i dystrybutor nie ponoszą odpowiedzialności za rekompensowanie jakichkolwiek błędów, które mogą wystąpić w opisie instrukcji obsługi.

Znak CE to obowiązkowy znak zgodności dla produktów wprowadzanych na rynek w Europejskim Obszarze Gospodarczym. Znak CE na produkcie gwarantuje, że produkt spełnia istotne wymagania obowiązujących dyrektyw CE.

Ten produkt jest oznaczony charakterystycznym symbolem do selektywnego sortowania odpadów elektrycznych i elektronicznych. Ten symbol oznacza, że produkt musi być przyjmowany przez system selektywnej zbiórki odpadów, zgodnie z Dyrektywą UE 2002/96/WE, aby mógł być poddany recyklingowi lub demontażowi w celu zmniejszenia wpływu na środowisko.

Ostrzeżenie! Niewłaściwie utylizowane produkty elektroniczne mogą wpływać na środowisko i zdrowie ludzkie, ponieważ mogą zawierać substancje niebezpieczne.

Baterie:

Uwaga! Wyrzucanie baterii do kosza jest zabronione. Prosimy o recykling zużytych baterii w punktach zbiórki odpadów. Niewłaściwe użycie baterii może prowadzić do wycieku lub korozji. Bateria dołączona do opakowania nie zawiera metali ciężkich.

ROHS (Ograniczenie Substancji Niebezpiecznych). Dyrektywa ta to regulacja wprowadzona w życie 1 lipca 2006 roku, dotycząca ograniczenia sprzedaży produktów elektrycznych i elektronicznych oraz sprzętu zawierającego substancje niebezpieczne, takie jak ołów, chrom sześciwartościowy, kadm, polibromowane bifenyle (PBB) i polibromowane etery difenylobifenylowe (PBDE).





Инструкции за безопасност. Внимание. За намаляване на риска от електрически удар, не разглобявайте продукта и не го излагайте на дъжд или влажни среди. В продукта няма компоненти, които потребителят може да поддържа. Моля, консултирайте се с квалифициран персонал. Графични символи.

Мълнията в равностранен триъгълник служи за предупреждение за наличието на опасно, неизолпирано напрежение вътре в корпуса на продукта, което може да бъде с достатъчна величина, за да представлява риск от електрически удар.

Удивителният знак в равностранен триъгълник служи за предупреждение за наличието на важни инструкции за работа и обслужване.

Важни забележки

Тези инструкции за безопасност и работа трябва да се съхраняват за бъдещи справки.

Продуктът не трябва да бъде изложен на капене или разбъркване и не трябва да се поставя във влажна атмосфера, като например в баня.

Не поставяйте продукта на следните места: места, изложени на директна слънчева светлина или близо до радиатори, над аудиооборудване, което генерира прекалено много топлина, места, където вентилацията е блокирана, или в зона с прах, постоянни вибрации или висока влажност.

Не поставяйте близо до свещи или други открити пламъци.

Използвайте продукта само по указанията в това ръководство.

Поради съображения за безопасност, не отстранявайте капаци или не се опитвайте да получите достъп до вътрешността на продукта.

Не опитвайте се да извадите винтове или да отворите капака на устройството. За такива операции се свържете с квалифициран сервизен персонал.

Инструкции за безопасност

Прочетете инструкциите - Всички инструкции за безопасност и използване трябва да бъдат прочетени преди използване на продукта.

Запазете инструкциите - Инструкциите за безопасност и използване трябва да бъдат съхранявани заедно с продукта за бъдещи справки.

Предупреждения - Трябва да спазвате всички предупреждения на продукта и в инструкциите за потребителя.

Инсталация - Инсталирайте съгласно инструкциите на производителя за безопасността на хората около вас.

Източници на захранване - Този продукт трябва да се използва само от типа захранване, посочен на маркировката до входа на захранващия кабел. Ако не сте сигурни за типа захранване във вашия дом, консултирайте се с дистрибутора на продукта или с местното електрическо дружество.

Заземяване или поляризация - Продуктът не трябва да се заземява. Уверете се, че щепселът е напълно поставен в контакта на стенния контакт или удължителния кабел, за да се предотврати излагането на щепселови компоненти. Някои версии на продукта са снабдени с поляризиран щепсел за чередуващ ток (щепсел с един по-широк и един по-тесен клин). Този щепсел ще пасне в контакта само по един начин. Това е мярка за безопасност. Ако не можете да вкарате напълно щепсела в контакта, опитайте да обърнете щепсела. Ако щепселът не пасне, се свържете с упълномощено лице, за да се замени контактът. При използване на удължителен захранващ кабел или захранващ кабел различен от този, предоставен с устройството, той трябва да отговаря на приложимите стандарти и да има подходящо одобрение за безопасност за страната на използване.

Защита на захранващия кабел - Захранващият кабел трябва да бъде позициониран така, че да се предотврати неговото придвижване, накланяне или зацепване от предмети, поставени върху него или над него, като обърнете специално внимание на кабелите до щепселите, контактите и точката, където те излизат от продукта.

Претоварване - Не претоварвайте стенните контакти, удължителните кабели или разклонителята, тъй като това може да доведе до риск от пожар или електрически удар.

Вентилация - Продуктът трябва да бъде правилно проветряван. Не поставяйте продукта върху легло, диван или подобна повърхност. Не покривайте продукта с предмети като покривки за маса, вестници и др.

Топлина - Продуктът трябва да бъде поставен на разстояние от източници на топлина, като радиатори или други устройства, произвеждащи топлина, включително сушилватели. Отворени източници на пламък не трябва да се поставят на близост.

Вода и Влага - За да намалите риска от пожар или електрически удар, не излагайте продукта на капене, разбъркване или прекомерна влага, като например в сауна или баня. Не използвайте този продукт близо до вода, като например до вана, мивка, перално корито, във влажен подпарки или близо до басейн (или подобно).

Поставяне на предмети и течности - Никога не тласкайте предмети от какъвто и да било вид в този продукт, тъй като те може да дойдат в контакт с опасни точки на напрежение или компоненти, които могат да предизвикат пожар или електрически удар.

Не изливайте никакъв вид течност върху продукта. Не поставяйте предмети, съдържащи течности, нагоре на продукта.

Почистване - Изключете продукта от стенния контакт преди почистване. Прахът може да се почисти със суха кърпа. Ако искате да използвате аерозолен препарат за почистване, нанесете го директно върху кърпа, а не върху продукта. Внимавайте да не повредите бутоните за управление.

Прикачени устройства - Не използвайте прикачени устройства, които не се препоръчват от производителя на продукта, тъй като те може да причинят деградация.

Аксесоари - Не поставяйте този продукт на нестабилен количка, стойка, триножник или маса. Продуктът може да падне, причинявайки сериозни наранявания на тези в близост и сериозни повреди на продукта. Използвайте само стойки, препоръчани от производителя, с продукта. Всяка инсталация на продукта трябва да спазва инструкциите на производителя и да използва препоръчвани аксесоари за монтиране.

Преместване на продукта - Преместването с количка трябва да се извършва внимателно. Внезапни спирания, прекомерна сила и неравни повърхности могат да предизвикат преобръщане на продукта.

Периоди на неизползване - Захранващият кабел на продукта трябва да бъде изключен от стенния контакт по време на електрически бури или когато продуктът остане неизползван за дълъг период от време.

Поддръжка - Не се опитвайте да поправяте този продукт сами, тъй като отварянето или отстраняването на капаци може да ви изложи на опасни напрежения или други рискове. Свържете се с квалифициран сервизен персонал.

Захранване - Изключете захранването на продукта от основния източник на захранване на продукта или стенния контакт, когато не се използва. Когато е свързан с източник на захранване, системата е в режим на готовност, така че захранването не се прекъсва.

Резервни части - Когато се изискват резервни части, уверете се, че сервизният техник използва резервни части, специфицирани от производителя или със същите характеристики като оригиналната част. Несанкционираната смяна може да причини пожари, електрически удари или други опасности.

Мрежови предпазители - За защита срещу опасността от пожар, използвайте само предпазители от правилния тип и качество. Правилната спецификация на предпазителя за всеки диапазон на напрежение е маркирана на продукта.

Сила на звука - Не повишавайте звука, докато слушате секция с много ниски или без аудио сигнали. Това може да повреди говорителя, когато се изпълни внезапно пиково ниво.

Изключване - Единственият начин да изключите продукта напълно от източника на захранване е да изключите захранващия кабел от стенния контакт или от продукта. Стенният контакт или входът за захранване на продукта трябва да остане достъпен по всяко време, докато продуктът се използва.

Инсталация - Опитайте се да инсталирате продукта близо до лесно достъпен стенен контакт или удължителен кабел.

Работна температура - Най-подходящата околна температура за работа на този продукт е до 35°C.

Предпазни мерки при ESD (статично електричество) - Силният електромагнитен интерферентен сигнал може да наруши нормалната функция на продукта. В такива случаи нулирайте продукта, за да възстановите нормалната работа, следвайки инструкциите от ръководството. Ако нормалната функция не може да бъде възстановена, използвайте продукта на друго място.

Батерии за дистанционно управление - Батериите не трябва да бъдат изложени на прекомерна топлина, като слънчева светлина, огън или подобни източници.

Внимание!

Този продукт не е предназначен за употреба от лица (включително деца) с намалена физическа, сетивна или умствена способност, или липса на опит и знания, освен ако те не са наблюдавани или научени за използването на уреда от лице, отговорно за тяхната безопасност. Децата трябва да бъдат наблюдавани, за да се гарантира, че не се играят с продукта.

За да предотвратите възможни увреждания на слуха, не слушайте на високи нива на звука за продължителни периоди, особено на внезапно високо ниво.

Никога не използвайте продукта без наблюдение! Изключвайте продукта, когато не се използва, дори и за кратък период.

Продуктът не е предназначен за работа с външен таймер или отделна система за дистанционно управление.

Ако захранващият кабел е повреден, той трябва да бъде заменен от производителя, агента за сервиз или други квалифицирани лица, за да се избегне опасност.

Преди да използвате този продукт, проверете напрежението на системата, за да се уверите, че отговаря на напрежението на местната електрозахранваща мрежа.

Устройството не трябва да бъде заграждано, като закривате вентилационните отвори с предмети като вестници, покривки за маса, завеси, тъкани и др. Уверете се, че има поне 20 см свободно пространство над и поне 5 см от страни на устройството.

Продуктът не трябва да бъде изложен на капене или разбъркване на течности или предмети, пълни с течности, поставени над продукта.

За да предотвратите пожар или електрически удар, не излагайте този уред на горещи места, дъжд или прах.

Не поставяйте това устройство близо до силен магнитен поле.

Не поставяйте устройството върху усилвател или ресийвър.

Не поставяйте този уред във влажни области, тъй като влагата ще повлияе на живота на електрическите компоненти.

Продуктово описание

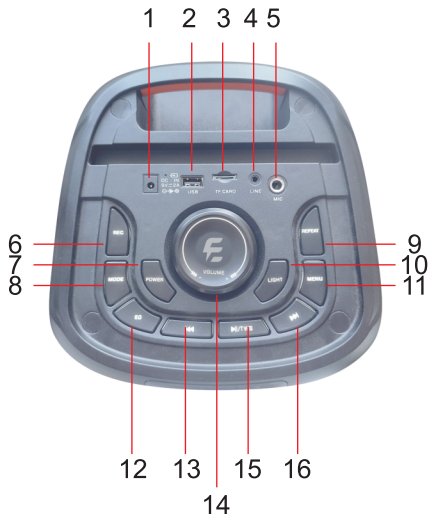

1. Захранващ порт
 2. USB порт
 3. Порт за SD карта
 4. AUX IN порт
 5. Микрофонен порт
 6. Бутон за запис
 7. Бутон за включване / изключване
 8. Бутон за режим
- Натиснете бутона РЕЖИМ на контролната панелка, за да превключите източника.
9. Бутон за повторение
 10. Бутон за управление на светлинни ефекти / спиране на светлинното шоу
 11. Бутон за меню за настройка на аудио ефекти
 12. Бутон за настройка на еквалайзера
 13. Бутон за връщане
 14. Бутон за настройка на силата на говорителя
- Завъртете основния бутон за сила на звука на контролната панелка, за да увеличите или намалите силата на звука.
15. Бутон за възпроизвеждане - пауза / TWS бутон
 16. Бутон за следващо

Функция на FM радиото

Преди да влезете в режим FM, опитайте да поставите устройството близо до прозорец или друго място, за да подобрите приемането на FM сигнала. Устройството разполага с вградена FM антена.

1. Натиснете бутона РЕЖИМ, за да превключите в режим FM.
2. Задръжте бутона ВЪЗПРОИЗВЕЖДАНЕ, за да направите автоматично търсене на радиостанции. След завършване на търсенето, говорителят автоматично ще запише намерените радиопрограми.
3. Натиснете ПРЕДИШЕН ТРАК / СЛЕДВАЩ ТРАК, за да промените радиопрограмите.
4. Натиснете РЕЖИМ, за да получите достъп и до други режими на възпроизвеждане.

Функция TWS (True Wireless Stereo)

В режим Bluetooth, натиснете бутона TWS на един от високоговорителите два пъти, за да започнете автоматичното свързване. След като връзката бъде установена, ще се издаде звуков сигнал. Включете функцията Bluetooth на вашето мобилно устройство и се свържете, за да се насладите на TWS функцията на високоговорителите.

Забележка!

В комплекта е включен само един високоговорител E-Boda.

Функция за възпроизвеждане от USB

Продуктът разполага с функция за възпроизвеждане от USB, която може да декодира и възпроизвежда музика от USB устройство за съхранение. Преди да продължите, копирайте музика във формат MP3/WMA на устройството за съхранение и го включете; уредът автоматично ще разпознае и възпроизведе музиката.

Избор на Песен: Натиснете бутоните за предишна/следваща песен, за да изберете желаната песен.

Bluetooth Функция

Този продукт включва функция Bluetooth, която позволява безжично възпроизвеждане на музика от друго Bluetooth устройство (като смартфон, лаптоп и др.).

1. Натиснете бутона РЕЖИМ, за да влезете в режим Bluetooth. Дисплеят ще покаже текст „BLUE.“

2. Активирайте функцията Bluetooth на мобилното си устройство и търсете наличното Bluetooth устройство в списъка.

3. Изберете и възпроизведете музика от вашето устройство чрез високоговорителя E-Boda.

4. Натиснете бутоните за Предишна Песен/Следваща Песен, за да изберете желаната песен по време на възпроизвеждане.

Забележка!

1. Успешното сдвояване с Bluetooth устройства не е гарантирано за всички устройства поради различни дизайни и марки. Максималното разстояние за използване на Bluetooth е 10 метра без препятствия между свързаните устройства.

2. По време на телефонен разговор, докато използвате Bluetooth възпроизвеждане, музиката ще спре временно и ще продължи след приключване на разговора.

Режим LINE IN / AUX / Mp3

За да свържете продукта и да възпроизведете музика от устройство, следвайте стъпките по-долу. С помощта на аудио кабел, свържете гнездото AUX IN на горния панел на уреда и го свържете с изходното гнездо на външното устройство.

В режим LINE IN контролът се извършва от външното устройство.

Караоке

Устройството включва вход за микрофон, който ви позволява да използвате микрофона по време на песен. Свържете жичния микрофон към 6.5 мм жака, след което включете микрофона. Настройте силата на звука и ехото на микрофона правилно, като завъртите бутона за контрол на силата на звука на горния панел.

Препоръки

Е възможно да се получи силен шум от говорителя при настройване на силата на звука и/или честотите на високо ниво поради претоварване и изкривяване от микрофона (това не е неизправност). Затова, моля, активирайте и постепенно увеличавайте тези настройки, върнете ги обратно или спрете микрофона, за да опитате отново в случай на излишен шум.

Упътване при проблеми

1. Говорителят не се включва.

- Проверете дали захранването е свързано правилно или дали устройството е заредено.

2. Няма звуков изход.

- Опитайте да настроите бутона за сила на звука и проверете източника на възпроизвеждане.

- Ако проблемът продължава, моля, свържете се с центъра за обслужване за помощ.

3. Изкривен звук.

- Опитайте да настроите и възпроизвеждате музиката на по-ниско ниво на силата на звука.

- Проверете състоянието на настройките за честотите.

4. Шум на заден план в режим FM.

- Опитайте да преместите устройството на различно място, за по-добър прием.

Спецификации:
RMS мощност - 25W
Вход за устройство - 3.5 мм
Поддръжка на USB -
Възпроизвеждане на MP3/WMA
Радио честота - 87.5-108 MHz
Говорител - 6.5" x 2
Туйтър - 2" x 1
Bluetooth версия - 5

Батерия - 7.4V, 3600 mAh
Функция TWS
Размери - 260 x 210 x 510 мм
Работна честота: 2.4 GHz
Максимална мощност на предаване:
0.00246 W

Опростена Декларация за съответствие спрямо ЕС

С настоящото, E-BODA DISTRIBUTION S.R.L, обявява, че типът радиооборудване АУДИО ГОВОРИТЕЛ е в съответствие с
Директива 2014/53/ЕС.

Пълният текст на Декларацията за съответствие спрямо ЕС е достъпен на следния интернет адрес:

http://www.e-boda.ro/dec_conf/eboda_party150pro_lot_2.pdf



Забележка!

Дизайнът и техническите параметри на продукта могат да бъдат променени без предварително уведомление. Това се отнася до техническите/софтуерни параметри и ръководството на потребителя. Ръководството на потребителя предоставя общо ръководство за продукта. Производителят и дистрибуторът не носят отговорност за компенсация при възникване на грешки в описанието в ръководството на потребителя.

Знакът CE е задължителен знак за съответствие за продукти, пуснати на пазара в Европейското икономическо пространство. Знакът CE на продукта гарантира, че продуктът отговаря на съществените изисквания на приложимите директиви на ЕС.

Този продукт е маркиран със специалния символ за селективно сортиране на електрически и електронни отпадъци. Този символ показва, че продуктът трябва да бъде приеман от системата за селективно събиране на отпадъци, съобразно Директива 2002/96/ЕО на ЕС, за да може да бъде рециклиран или разглобен, с цел намаляване на негативния му въздействие върху околната среда.

Внимание! Неправилно изхвърляни електронни продукти могат да окажат влияние върху околната среда и човешкото здраве, тъй като те могат да съдържат опасни вещества.

Батерии:

Внимание! Изхвърлянето на батерии в кошчето за боклук е забранено. Моля, рециклирайте използваните батерии в рециклиращи центрове. Неправилната употреба на батерии може да доведе до изтичане или корозия. Батерията, включена в опаковката, не съдържа тежки метали.

Директива за ограничение на опасните вещества (ROHS). Тази директива е регулация, въведена на 1 юли 2006 г., и се отнася за ограничението на продажбата на електрически и електронни продукти и оборудване, съдържащи опасни вещества като олово, хексавалентен хром, кадмий, полибромирани бифенили (PBB) и полибромирани дифенилетири (PBDE).





Biztonsági utasítások. Figyelem. Az elektrosokk veszélyének csökkentése érdekében ne szedje szét a terméket, és ne tegye ki esőnek vagy nedves környezetnek. A felhasználó által javítható alkatrészek nincsenek benne. Kérem, konzultáljon képzett személyezettel. Grafikus szimbólumok.

A villámcsapás egyenlőoldalú háromszögben azt a célt szolgálja, hogy figyelmeztesse a veszélyes, nem szigetelt feszültség jelenlétére a termék burkolatán belül, amely elegendő mértékben lehet a villamos sokk kockázata.

A felkiáltójel egyenlőoldalú háromszögben arra szolgál, hogy figyelmeztesse az fontos működési és szervizelési utasítások jelenlétére.

Fontos megjegyzések

Ezeket a biztonsági és működési utasításokat meg kell őrizni a későbbi hivatkozás érdekében.

A terméket ne tegye ki csöpögésnek vagy permetezésnek, és ne helyezze nedves légkörbe, például fürdőszobába.

Ne telepítse a terméket a következő helyeken: közvetlen napsütésnek kitett helyek vagy radiátorok közelében, túlzott hő termelő sztereóberendezések fölé, helyeken, ahol a szellőzés akadályozott, vagy porban, állandó rezgésekben vagy magas páratartalomban szenvedő területeken.

Ne helyezze gyertyák vagy más nyílt lángok közelébe.

A terméket csak ebben a kézikönyvben leírtak szerint használja.

Biztonsági okokból ne távolítsa el a borítókat, és ne próbálja meg hozzáférni a termék belsejéhez.

Ne próbálja meg kivenni a csavarokat vagy szétnyitni a készülék házát. Ilyen műveletekhez képzett szervizszemélyzetet keressen fel.

Biztonsági utasítások

Olvassa el az utasításokat - Minden biztonsági és használati utasítást el kell olvasni a termék használata előtt.

Tartsa meg az utasításokat - A biztonsági és használati utasításokat együtt kell tartani a termékkel a későbbi hivatkozás érdekében.

Figyelmeztetések - Minden figyelmeztetést be kell tartani a terméken és a felhasználói útmutatóban.

Telepítés - Telepítse a gyártó utasításai szerint a környezet biztonságaért.

Tápellátás - Ezt a terméket csak az olyan tápellátásból szabad működtetni, amelyet a tápkábel bemenet melletti jelzés mutat. Ha bizonytalan a lakóhelyén elérhető tápellátás típusa, keresse fel a termék forgalmazóját vagy a helyi villamosenergia-szolgáltatót.

Földelés vagy polarizáció - A terméket ne földelje. Győződjön meg róla, hogy a dugót teljesen bedugta-e a konnektorba vagy az elosztóaljzatba annak érdekében, hogy a dugó alkatrészei ne legyenek kitettek. A termék néhány változata polarizált váltakozóáramú hálózati dugóval rendelkezik (olyan dugó, amelynek egyik pengéje szélesebb a másiknál). Ez a dugó csak egyféle módon illeszkedik a hálózati aljzatba. Ez egy biztonsági funkció. Ha nem tudja teljesen bedugni a dugót az aljzatba, próbálja meg megfordítani a dugót. Ha a dugó nem illeszkedik, lépjen kapcsolatba hiteles személyezettel az aljzat cseréjéhez. Amikor egy hosszabbító tápkábelt vagy olyan tápkábelt használ, amely nem az eszközzel szállított típusú, akkor az alkalmazandó szabványoknak meg kell felelni, és rendelkeznie kell az adott használati ország megfelelő biztonsági jóváhagyásával.

Tápkábel védelme - A tápkábelt úgy kell elhelyezni, hogy megakadályozza annak elmozdulását, hajlítást vagy összenyomódását a rá helyezett vagy fölé helyezett tárgyak által, különös figyelmet fordítva a dugók, aljzatok és a termékből való kilépés pontjaira.

Túlterhelés - Ne terhelje túl a falon lévő konnektorokat, hosszabbító kábeleket vagy elosztókat, mivel ez tűz- vagy áramütésveszélyt okozhat.

Szellőzés - A terméket megfelelően szellőztetni kell. Ne helyezze a terméket ágyra, kanapéra vagy hasonló felületre. Ne takarja le a terméket olyan tárgyakkal, mint terítők, újságok stb.

Hő - A terméket távol kell tartani hőforrásoktól, mint radiátorok vagy más hőtermelő eszközök, beleértve az erősítőket. Nyílt lángforrásokat ne helyezzen a közelébe.

Víz és nedvesség - A tűz- vagy áramütésveszély csökkentése érdekében ne tegye ki a terméket csepegésnek, permetezésnek vagy túlzott nedvességnek, például szaunában vagy fürdőszobában. Ne használja ezt a terméket víz közelében, például egy kád, mosdókaagyló, mosókád, nedves pince vagy medence közelében (vagy hasonlók).

Tárgyak és folyadékok bejutása - Sose nyomjon be semmilyen tárgyat ebbe a termékbé, mivel azok veszélyes feszültségpontokhoz vagy rövidzárlatos alkatrészekhez érhetnek, amelyek tüzet vagy áramütést okozhatnak.

Ne öntsön semmilyen folyadékot a termékre. Ne helyezzen folyadékot tartalmazó tárgyakat a termék tetejére.

Tisztítás - Mielőtt megtisztítaná, húzza ki a terméket a fali aljzataból. A port száraz ruhával lehet letörölni. Ha aeroszolos tisztító spray-t szeretne használni, permetezze közvetlenül a ruhára, ne közvetlenül a termékre. Ügyeljen arra, hogy ne károsítsa meg a vezérlőgombokat.

Mellékletek - Ne használjon olyan mellékleteket, amelyeket a termék gyártója nem ajánl, mivel azok degradációt okozhatnak.

Kiegészítők - Ne helyezze ezt a terméket instabil kocsira, állványra, tripódra vagy asztalra. A termék leeshet, súlyos sérüléseket okozva a közelben lévőeknek és súlyos károkat a terméknek. Csak a gyártó által ajánlott állványokat használja a termékkel. A termék telepítése mindig a gyártó utasításainak megfelelően történjen, és használjon ajánlott rögzítő kiegészítőket.

A termék mozgatása - A kocsai segítségével történő mozgatót óvatosan kell végezni. Az hirtelen megállások, túlzott erőfelfejtés és egyenetlen felületek miatt a termék felborulhat.

Használaton kívüli időszakok - A termék tápkábelét ki kell húzni a fali aljzataból villámzáskor vagy amikor a termék hosszú ideig nem használják.

Karbantartás - Ne próbálja meg saját maga megjavítani a terméket, mivel a fedelek kinyitása vagy eltávolítása veszélyes feszültségeknek vagy más veszélyeknek teheti ki. Keresse fel képzett szerviztechnikust.

Tápellátás - Ha a terméket nem használja, húzza ki a termék tápellátását a fő forrásból vagy a fali aljzataból. Amikor a tápellátáshoz csatlakozik, a rendszer készenléti módban van, így az áram nem szakad meg.

Pótalkatrészek - Amikor pótalkatrészekre van szükség, győződjön meg róla, hogy a szerviztechnikus olyan pótalkatrészeket használ, amelyeket a gyártó vagy az eredeti alkatrész ugyanolyan jellemzővel rendelkezik. Illegális cserék tűzveszélyt, áramütést vagy más veszélyeket okozhatnak.

Hálózati biztosítékok - A tűzveszély elleni védelem érdekében csak a megfelelő típusú és minőségű biztosítékokat használja. Minden feszültségtartományhoz tartozó biztosíték pontos specifikációja fel van tüntetve a terméken.

Hangerő - Ne növelje a hangerőt, amikor nagyon alacsony vagy nincs hangjel. Ez a hangszórót károsíthatja, amikor hirtelen magas hangerőn szól egy csúcspont szakasz.

Leválasztás - A terméket a teljesen leválasztani csak úgy lehet az áramforrásról, hogy kihúzza a tápkábelét a fali aljzataból vagy a termékből. A fali aljzat vagy a termék tápkábel csatlakozója mindenkor hozzáférhetőnek kell lennie, amikor a termék használatban van.

Telepítés - Próbálja a terméket egy könnyen hozzáférhető fali aljzathoz vagy hosszabbítóhoz közel telepíteni.

Működési Hőmérséklet - A legmagasabb megfelelő környezeti hőmérséklet ennek a terméknek 35°C.

ESD Elővigyázatosságok - Erős elektromágneses interferencia zavarhatja a termék normális működését. Ilyen esetekben állítsa vissza a terméket a normális működésre az utasítások szerint. Ha a normális működést nem lehet helyreállítani, használja a terméket más helyen.

Távírányító Elemek - Az elemeket ne tegye ki túlzott hőnek, például napsütésnek, tűznek vagy hasonló forrásoknak.

Figyelem!

Ez a termék nem szolgál személyek (beleértve a gyermekeket) számára, akiknek korlátozott fizikai, érzékszervi vagy mentális képességeik vannak, vagy akiknek tapasztalat és tudás hiányzik, hacsak nincsenek felügyelet alatt vagy instrukciókat kaptak az eszköz használatára egy olyan személytől, aki felelős a biztonságukért. A gyermekeket mindig felügyelni kell, hogy ne játsszanak a termékkel.

Lehetséges halláskárosodás elkerülése érdekében ne hallgass magas hangerőn hosszú ideig, különösen hirtelen magas hangerőn.

Soha ne használja a terméket felügyelet nélkül! Mindig kapcsolja ki a terméket, amikor nem használja, még ha csak rövid időre is.

A termék nem rendeltetik külső időzítővel vagy különálló távirányító rendszerrel történő működésre.

Ha a tápkábel sérült, azt a gyártónak, szerviztechnikusnak vagy más képzett személynek kell kicserélnie a veszély elkerülése érdekében.

Mielőtt ezt a terméket használná, ellenőrizze a rendszer feszültségét annak biztosítása érdekében, hogy megegyezik-e a helyi tápellátás feszültségével.

Az egység ne legyen akadályozva, például újságokkal, terítővel, függönyökkel, szövetekkel stb. A szellőzőnyílás eltakarásával. Biztosítsa, hogy legalább 20 cm hely legyen a készülék felett és legalább 5 cm hely legyen minden oldalán.

A terméket ne tegye ki csepegő vagy permetező folyadékoknak vagy folyadékokkal töltött tárgyaknak, amelyek a termék felett vannak elhelyezve.

Tűz vagy áramütés elkerülése érdekében ne tegye ki ezt az eszközt meleg helyeknek, esőnek vagy porral való érintkezésnek.

Ne helyezze ezt az eszközt erős mágneses tér közelébe.

Ne helyezze az egységet erősítőre vagy vevőre.

Ne helyezze ezt az eszközt párás területre, mivel a nedvesség befolyásolhatja az elektromos alkatrészek élettartamát.

Termékleírás

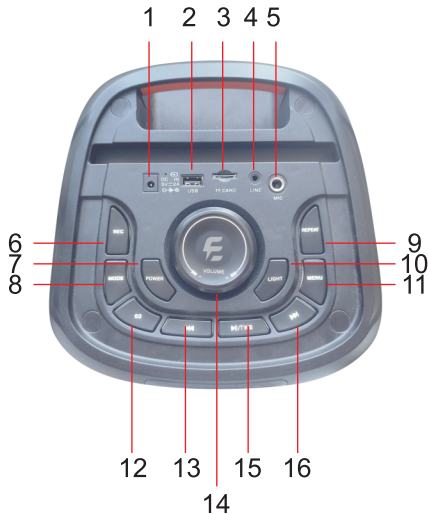

1. Táp csatlakozó
2. USB csatlakozó
3. SD kártya csatlakozó
4. AUX BE csatlakozó
5. Mikrofon csatlakozó
6. Felvétel gomb
7. Bekapcsolás / Kikapcsolás gomb
8. Mód gomb

Az forrás váltásához nyomja meg a vezérlőpanelen található MÓD gombot.

9. Ismétlés gomb
 10. Gomb a fényhatások vezérléséhez / fényshow leállításához
 11. Menü gomb hanghatások beállításához
 12. Hangszín szabályozó gomb
 13. Vissza gomb
 14. Hangszóró hangerő szabályozó gomb
- A fő hangerőszabályzó gombot a vezérlőpanelen forgassa el a hangerőszint növeléséhez vagy csökkentéséhez.
15. Lejátszás - Szünet / TWS gomb
 16. Következő gomb

FM Rádió Funkció

Mielőtt belépne az FM módba, próbálja meg a készüléket egy ablak közelébe vagy másik helyre mozgatni az FM vétel javítása érdekében. Az egységbe beépített FM antennával rendelkezik.

1. Nyomja meg a MÓD gombot az FM módra való váltáshoz.
2. Tartsa lenyomva a LEJÁTSZÁS gombot, hogy a hangszóró automatikusan keresse meg a rádióállomásokat. A keresés befejezése után a hangszóró automatikusan elmenti a talált rádióműsorokat.
3. Nyomja meg a ELŐZŐ SZÁM / KÖVETKEZŐ SZÁM gombot a rádióműsorok váltásához.
4. Nyomja meg a MÓD gombot más lejátszó módok eléréséhez is.

TWS Funkció

Bluetooth üzemmódban nyomja meg kétszer a TWS gombot bármelyik hangszórón, hogy elindítsa az automatikus párosítást. Miután a kapcsolat felállt, figyelmeztető hang szólal meg. Kapcsolja be a Bluetooth funkciót mobil eszközén, majd csatlakozzon a hangszórók TWS funkciójának élvezetéhez.

Megjegyzés!

A csomag csak egy E-Boda hangszórót tartalmaz.

USB Lejátszási Funkció

A termék rendelkezik egy USB lejátszási funkcióval, amely lehetővé teszi zenék lejátszását USB adattárolóról. Mielőtt folytatná, másolja át a zenéket MP3/WMA formátumban az adattárolóra, majd helyezze be a készülékbe; az egység automatikusan észleli és lejátszza a zenéket.

Zeneszám Kiválasztása: Nyomja meg az előző/következő szám gombot a kívánt szám kiválasztásához.

Bluetooth Funkció

Ez a termék Bluetooth funkcionalitással rendelkezik, amely lehetővé teszi zenék vezeték nélküli lejátszását egy másik Bluetooth eszköztől (például okostelefon, laptop stb.).

1. Nyomja meg a MÓD gombot a Bluetooth üzemmódba való belépéshez. A kijelzőn megjelenik a „BLUE” szöveg.
2. Aktiválja a Bluetooth funkciót a mobil eszközén, majd keresse meg a rendelkezésre álló Bluetooth eszközöt a listában.
3. Válassza ki és játssza le a zenét a mobil eszközéről az E-Boda hangszórón keresztül.
4. A lejátszás közben nyomja meg az Előző Szám/Következő Szám gombot a kívánt szám kiválasztásához.

Megjegyzés!

1. A Bluetooth eszközökkel történő sikeres párosítás nem garantált minden eszköz esetében a különböző tervezések és márkák miatt. A maximális Bluetooth használati távolság 10 méter akadályok nélkül a párosított eszközök között.
2. Bluetooth lejátszás közben egy telefonhívás során a zene ideiglenesen megszakad, és a lejátszás a hívás befejezése után folytatódik.

LINE IN / AUX / Mp3

A termék csatlakoztatásához és zenék lejátszásához kövesse az alábbi lépéseket. Használva az audio kábelt, csatlakoztassa az AUX bemenetet a készülék tetején lévő csatlakozóhoz, majd csatlakoztassa a másik végét az externális eszköz kimenet csatlakozójához.

A LINE IN üzemmódban a fő vezérlés az externális lejátszó oldalán található.

Karaoke

Az egység tartalmaz egy mikrofon bemenetet, amely lehetővé teszi a mikrofon használatát egy dal közben. Csatlakoztassa a vezetékes mikrofont a 6,5 mm-es csatlakozóhoz, majd kapcsolja be a mikrofont. A mikrofon hangerőjét és az eköt helyesen állítsa be úgy, hogy a felső panelen található hangerőszabályozó gombot forgatja.

Ajánlások

Előfordulhat, hogy hangos zaj szól a hangszóróból, amikor a hangerőt és/vagy a frekvenciákat magas szintre állítja be a mikrofon túlterhelése és torzulása miatt (ez nem hiba). Ezért kérjük, hogy aktiválja és fokozatosan növelje ezeket a beállításokat, majd állítsa vissza őket, vagy állítsa le a mikrofont, és próbálkozzon újra a túlzott zaj esetén.

Hibaelhárítás

1. A hangszóró nem kapcsol be.

- Ellenőrizze, hogy a táp csatlakozása megfelelő-e, vagy hogy az egység fel van-e töltve.

2. Nincs hangkimenet.

- Próbálja meg beállítani a hangerő gombot, és ellenőrizze a lejátszási forrást.

- Ha a probléma fennáll, kérjük, lépjen kapcsolatba a szervizközponttal segítségért.

3. Hang torzítás.

- Próbálja meg a zenét alacsonyabb hangerőszinten beállítani és lejátszani.

- Ellenőrizze a frekvencia beállítások állapotát.

4. Háttérzaj az FM módban.

- Próbálja meg az egységet másik helyre mozgatni jobb vétel érdekében.

Műszaki adatok:
RMS teljesítmény - 25W
Segédcsatlakozó - 3,5 mm-es
USB támogatás - MP3/WMA lejátszás
Rádiófrekvencia - 87,5-108 MHz
Hangszóró - 6,5" x 2
Magashangszóró - 2" x 1
Bluetooth verzió - 5
Akkumulátor - 7,4V, 3600 mAh

TWS funkció
Méretek - 260 x 210 x 510 mm
Működési frekvencia: 2,4 GHz
Maximális átviteli teljesítmény:
0,00246 W

Egyszerűsített EU Megfelelőségi Nyilatkozat

Alulírott, az E-BODA DISTRIBUTION S.R.L, kijelenti, hogy az AUDIO SPEAKER típusú rádióberendezés megfelel a 2014/53/EU Irányelvnek.

Az EU Megfelelőségi Nyilatkozat teljes szövege elérhető az alábbi internetes címen:

http://www.e-boda.ro/dec_conf/eboda_party150pro_lot_2.pdf



Megjegyzés!

A termék tervezése és műszaki paraméterei előzetes értesítés nélkül megváltozhatnak. Ez vonatkozik a műszaki/szoft paraméterekre és a felhasználói kézikönyvre. A felhasználói kézikönyv általános útmutatást nyújt a termékről. A gyártó és a forgalmazó nem vállal felelősséget a felhasználói kézikönyv leírásában felmerülő hibákért való kártérítésért. A CE jelölés kötelező megfelelési jelölés a piacra kerülő termékek esetében az Európai Gazdasági Térségben. A CE jelölés a terméken azt garantálja, hogy a termék megfelel az alkalmazandó CE irányelvek alapvető követelményeinek.

Ez a termék meg van jelölve a szelektív elektromos és elektronikus hulladék válogatott szállítására szolgáló megkülönböztető szimbólummal. Ez a szimbólum arra utal, hogy a terméket egy szelektív hulladékgyűjtési rendszer keretében kell elfogadni az EU 2002/96/EC irányelve szerint, hogy újrahasznosítható vagy leszerelhető legyen, és csökkentse a környezetre gyakorolt hatását.

Figyelem! Helytelenül megsemmisített elektronikus termékek károsíthatják a környezetet és az emberi egészséget, mivel veszélyes anyagokat tartalmazhatnak.

Elemek:

Figyelem! Az elemeket tilos a szemétkbe dobni. Kérjük, használt elemeket újrahasznosító központokban adjon le. Az elemek helytelen használata szívárgást vagy korrozíónyomokat okozhat. A csomagban található elem nem tartalmaz nehézfémeket.

ROHS (Veszélyes Anyagok Korlátozása). Ez az irányelv egy szabályozás, amelyet 2006. július 1-jén vezettek be, és a veszélyes anyagokat tartalmazó termékek és berendezések, például ólom, hatszori króm, kadmium, polibromált bifenilok (PBB) és polibromált difenil éterek (PBDE) értékesítésének korlátozására vonatkozik.





Instruções de Segurança. Cuidado. Para reduzir o risco de choque elétrico, não desmonte o produto e não o exponha à chuva ou ambientes úmidos. Não existem componentes reparáveis pelo usuário. Consulte pessoal qualificado. Símbolos gráficos.

O raio dentro de um triângulo equilátero destina-se a alertar sobre a presença de tensão perigosa e não isolada dentro do invólucro do produto, que pode ter magnitude suficiente para constituir um risco de choque elétrico.

O ponto de exclamação dentro de um triângulo equilátero destina-se a alertar sobre a presença de instruções importantes de operação e manutenção.

Notas Importantes

Essas instruções de segurança e operação devem ser guardadas para referência futura.

O produto não deve ser exposto a pingos ou respingos e não deve ser colocado em uma atmosfera úmida, como um banheiro.

Não instale o produto em locais como: lugares expostos à luz solar direta, perto de radiadores, acima de equipamentos estereos que geram calor excessivo, lugares onde a ventilação está bloqueada ou em áreas com poeira, vibrações constantes ou alta umidade.

Não coloque perto de velas ou outras chamas abertas.

Use o produto apenas conforme as instruções deste manual.

Por motivos de segurança, não remova as tampas ou tente ter acesso ao interior do produto.

Não tente remover parafusos ou abrir a carcaça do dispositivo. Entre em contato com pessoal de serviço qualificado para tais operações.

Instruções de Segurança

Leia as instruções - Todas as instruções de segurança e uso devem ser lidas antes de usar o produto.

Guarde as instruções - Instruções de segurança e uso devem ser mantidas junto com o produto para referência futura.

Avisos - Você deve aderir a todos os avisos no produto e nas instruções do usuário.

Instalação - Instale de acordo com as instruções do fabricante para a segurança das pessoas ao redor.

Fontes de Energia - Este produto deve ser operado apenas a partir do tipo de fonte de energia indicado pela marcação ao lado da entrada do cabo de alimentação. Se você estiver incerto sobre o tipo de fornecimento de energia em sua residência, consulte o distribuidor do produto ou a empresa de utilidade elétrica local.

Aterramento ou Polarização - O produto não deve ser aterrado. Certifique-se de que o plugue está completamente inserido na tomada ou no cabo de extensão para evitar a exposição dos componentes do plugue. Algumas versões do produto estão equipadas com um plugue de linha de corrente alternada polarizada (um plugue com uma lâmina mais larga que a outra). Esse plugue se encaixará na tomada de energia apenas de um jeito. Isso é uma medida de segurança. Se você não conseguir inserir completamente o plugue na tomada, tente inverter o plugue. Se o plugue não se encaixar, entre em contato com pessoal autorizado para substituir a tomada. Ao usar um cabo de alimentação de extensão ou um cabo de alimentação diferente daquele fornecido com o dispositivo, ele deve estar em conformidade com as normas aplicáveis e ter a aprovação de segurança adequada para o país de uso.

Proteção do Cabo de Alimentação - O cabo de alimentação deve ser posicionado de forma a evitar que seja movido, dobrado ou beliscado por objetos colocados sobre ele ou acima dele, prestando atenção especial aos cabos nos plugs, tomadas e no ponto onde saem do produto.

Sobrecarga - Não sobrecarregue as tomadas de parede, cabos de extensão ou régua de energia, pois isso pode levar ao risco de incêndio ou choque elétrico.

Ventilação - O produto deve ser adequadamente ventilado. Não coloque o produto em uma cama, sofá ou superfície similar. Não cubra o produto com objetos como toalhas de mesa, jornais, etc.

Calor - O produto deve ser colocado longe de fontes de calor, como radiadores ou outros dispositivos que produzam calor, incluindo amplificadores. Fontes de chama aberta não devem ser colocadas nas proximidades.

Água e Umidade - Para reduzir o risco de incêndio ou choque elétrico, não exponha o produto a gotejamento, respingos ou umidade excessiva, como em uma sauna ou banheiro. Não use este produto perto de água, como perto de uma banheira, pia, tanque de lavanderia, em um porão úmido ou perto de uma piscina (ou similar).

Entrada de Objetos e Líquidos - Nunca empurre objetos de nenhum tipo neste produto, pois eles podem entrar em contato com pontos de tensão perigosos ou componentes em curto-circuito que podem causar incêndio ou choque elétrico.

Não derrame nenhum tipo de líquido sobre o produto. Não coloque objetos contendo líquido sobre o topo do produto.

Limpeza - Desconecte o produto da tomada antes da limpeza. O pó pode ser limpo com um pano seco. Se você quiser usar um spray de limpeza em aerossol, borrife diretamente em um pano, não no produto. Tenha cuidado para não danificar os botões de controle.

Anexos - Não use acessórios que não sejam recomendados pelo fabricante do produto, pois eles podem causar degradação.

Acessórios - Não coloque este produto em um carrinho, suporte, tripé ou mesa instável. O produto pode cair, causando ferimentos graves às pessoas próximas a danos graves ao produto. Use apenas suportes recomendados pelo fabricante com o produto. Qualquer instalação do produto deve obedecer às instruções do fabricante e usar um acessório de montagem recomendado.

Movendo o Produto - Movimentar com um carrinho deve ser feito com cuidado. Paradas repentinas, força excessiva e superfícies irregulares podem fazer com que o produto tombe.

Períodos de Não Uso - O cabo de alimentação do produto deve ser desconectado da tomada durante tempestades elétricas ou quando o produto ficar sem uso por um longo período.

Manutenção - Não tente reparar este produto sozinho, pois abrir ou remover as coberturas pode expô-lo a tensões perigosas ou outros riscos. Entre em contato com pessoal de serviço qualificado.

Energia - Desconecte a fonte de energia do produto da fonte principal do produto ou da tomada quando não estiver em uso. Quando conectado a uma fonte de energia, o sistema está em modo de espera, portanto, a energia não é interrompida.

Peças de Reposição - Quando forem necessárias peças de reposição, certifique-se de que o técnico de serviço use peças de reposição especificadas pelo fabricante ou com as mesmas características da peça original. A substituição não autorizada pode causar incêndios, choques elétricos ou outros riscos.

Fusíveis de Rede - Para proteção contra o perigo de incêndio, use apenas fusíveis do tipo e qualidade corretos. A especificação correta do fusível para cada faixa de tensão está marcada no produto.

Volume - Não aumente o volume ao ouvir uma seção com sinais de áudio muito baixos ou ausentes. Fazer isso pode danificar o alto-falante quando uma seção de nível máximo é reproduzida repentinamente.

Desconexão - A única maneira de desconectar completamente o produto da fonte de energia é desconectar o cabo de alimentação da tomada ou do produto. A tomada de parede ou a entrada do cabo de alimentação no produto deve permanecer acessível o tempo todo enquanto o produto estiver em uso.

Instalação - Tente instalar o produto próximo a uma tomada de parede facilmente acessível ou a um cabo de extensão.

Temperatura de Operação - A temperatura ambiente mais adequada para este produto é de até 35°C.

Precauções ESD - Interferência eletromagnética forte pode interromper a função normal do produto. Nesses casos, redefina o produto para retomar a operação normal seguindo o manual de instruções. Se a função normal não puder ser restaurada, use o produto em um local diferente.

Baterias do Controle Remoto - As baterias não devem ser expostas a calor excessivo, como luz solar, fogo ou fontes similares.

Aviso!

Este produto não é destinado ao uso por pessoas (incluindo crianças) com capacidades físicas, sensoriais ou mentais reduzidas, ou falta de experiência e conhecimento, a menos que tenham sido supervisionadas ou instruídas no uso do aparelho por uma pessoa responsável por sua segurança. As crianças devem ser supervisionadas para garantir que não brinquem com o produto.

Para evitar possíveis danos auditivos, não ouça em níveis de volume alto por períodos prolongados, especialmente em um volume alto repentino.

Nunca use o produto sem supervisão! Desligue o produto sempre que ele não estiver em uso, mesmo que por um curto período.

O produto não se destina a operar com um temporizador externo ou um sistema de controle remoto separado.

Se o cabo de energia estiver danificado, ele deve ser substituído pelo fabricante, agente de serviço ou outras pessoas qualificadas para evitar perigos.

Antes de usar este produto, verifique a voltagem do sistema para garantir que corresponda à voltagem da fonte de energia local.

A unidade não deve ser obstruída cobrindo a abertura de ventilação com itens como jornais, toalhas de mesa, cortinas, tecidos, etc. Certifique-se de que haja pelo menos 20 cm de espaço acima e pelo menos 5 cm de espaço em cada lado da unidade.

O produto não deve ser exposto a gotejamento ou respingos de líquidos ou objetos cheios de líquidos colocados acima do produto.

Para evitar incêndio ou choque elétrico, não exponha este equipamento a lugares quentes, chuva ou poeira.

Não coloque este dispositivo perto de um campo magnético forte.

Não coloque a unidade em cima de um amplificador ou receptor.

Não coloque este dispositivo em uma área úmida, pois a umidade afetará a vida útil dos componentes elétricos.

Descrição do Produto

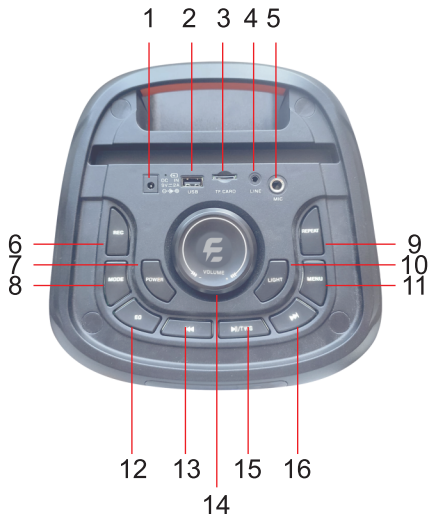

1. Porta de Energia
2. Porta USB
3. Porta de Cartão SD
4. Porta AUX IN
5. Porta do Microfone
6. Botão de Gravação
7. Botão Liga/Desliga
8. Botão de Modo

Pressione o botão de MODO no painel de controle para alternar a fonte.

9. Botão de Repetição
10. Botão para controlar efeitos de luz / parar show de luzes
11. Botão de Menu para ajustar efeitos de áudio
12. Botão de Ajuste de EQ
13. Botão Voltar
14. Botão de Ajuste de Volume do Alto-Falante

Gire o botão de volume principal no painel de controle para aumentar ou diminuir o nível de volume.

15. Botão Reproduzir - Pausar / TWS
16. Botão Próximo

Função de Rádio FM

Antes de entrar no modo FM, tente mover o dispositivo próximo a uma janela ou outra localização para melhorar a recepção FM. A unidade possui uma antena FM embutida.

1. Pressione o botão de MODO para alternar para o modo FM.
2. Mantenha pressionado o botão REPRODUZIR para que o alto-falante procure automaticamente estações de rádio. Após a busca ser concluída, o alto-falante salvará automaticamente os programas de rádio encontrados.
3. Pressione ANTERIOR / PRÓXIMA faixa para mudar os programas de rádio.
4. Pressione MODO para acessar outros modos de reprodução também.

Função TWS

No modo Bluetooth, pressione o botão TWS em um dos alto-falantes duas vezes para iniciar o pareamento automático. Uma vez estabelecida a conexão, um som de alerta será emitido. Ligue a função Bluetooth no seu dispositivo móvel e conecte-se para desfrutar da função TWS dos alto-falantes.

Observação!

A embalagem inclui apenas um alto-falante E-Boda.

Função de Reprodução USB

O produto possui uma função de reprodução USB que pode decodificar e reproduzir música de um dispositivo de armazenamento USB. Antes de prosseguir, copie músicas no formato MP3/WMA para o dispositivo de armazenamento e insira o dispositivo; a unidade detectará e reproduzirá a música automaticamente.

Seleção de Música: Pressione o botão de música anterior/próxima para escolher a faixa desejada.

Função Bluetooth

Este produto inclui funcionalidade Bluetooth que permite a reprodução sem fio de música de outro dispositivo Bluetooth (como um smartphone, laptop, etc.).

1. Pressione o botão MODO para entrar no modo Bluetooth. O visor mostrará o texto "BLUE".
2. Ative a função Bluetooth no seu dispositivo móvel e procure o dispositivo Bluetooth disponível na lista.
3. Selecione e reproduza música do seu dispositivo através do alto-falante E-Boda.
4. Pressione os botões de Música Anterior/Próxima para escolher a faixa desejada durante a reprodução.

Observação!

1. O pareamento bem-sucedido com dispositivos Bluetooth não é garantido para todos os dispositivos devido a diferentes designs e marcas. A distância máxima de uso do Bluetooth é de 10 metros sem obstáculos entre os dispositivos pareados.
2. Durante uma chamada telefônica ao usar a reprodução Bluetooth, a música pausará temporariamente e retomará a reprodução após o término da chamada.

LINE IN / AUX / Mp3

Para conectar o produto e reproduzir música de um dispositivo, siga os passos abaixo. Usando o cabo de áudio, conecte a tomada AUX IN no painel superior da unidade e conecte a outra extremidade à tomada de saída do dispositivo externo.

No modo LINE IN, o controle principal fica do lado do player externo.

Karaokê

A unidade inclui uma entrada para microfone que permite o uso do microfone durante uma música. Conecte o microfone com fio à entrada de 6,5 mm, depois ligue o microfone. Ajuste corretamente o volume e o eco do microfone girando o botão de controle de volume no painel superior.

Recomendações

É possível que um ruído alto saia do alto-falante ao ajustar o volume e/ou as frequências para um nível alto devido a sobrecarga e distorção do microfone (isso não é uma falha). Portanto, ative e aumente gradualmente essas configurações, diminua-as novamente ou interrompa o uso do microfone e tente novamente em caso de ruído excessivo.

Solucionando Problemas

1. O alto-falante não liga.
 - Verifique se a conexão de energia está correta ou se a unidade está carregada.
2. Nenhum som é reproduzido.
 - Tente ajustar o botão de volume e verifique a fonte de reprodução.
 - Entre em contato com o centro de serviços para assistência caso o problema persista.
3. Distorção de som.
 - Tente ajustar e reproduzir a música em um nível de volume mais baixo.
 - Verifique as configurações de frequência.
4. Ruído de fundo no modo FM.
 - Experimente mover a unidade para um local diferente para melhorar a recepção.

Specifications:

RMS Power - 25W

Auxiliary Input - 3.5mm

USB Support - MP3/WMA playback

Radio Frequency - 87.5-108 MHz

Speaker - 6.5" x 2

Tweeter - 2" x 1

Bluetooth Version - 5

Battery - 7.4V, 3600 mAh

TWS Function

Dimensions - 260 x 210 x 510 mm

Operating Frequency: 2.4 GHz

Maximum Transmission Power:

0.00246 W

Declaração Simplificada de Conformidade da UE

Por meio deste, a E-BODA DISTRIBUTION S.R.L declara que o tipo de equipamento de rádio ALTO-FALANTE DE ÁUDIO está em conformidade com a Diretiva 2014/53/EU.

O texto completo da Declaração de Conformidade da UE está disponível no seguinte endereço na internet:

http://www.e-boda.ro/dec_conf/eboda_party150pro_lot_2.pdf



Nota!

O design do produto e os parâmetros técnicos estão sujeitos a alterações sem aviso prévio. Isso se aplica a parâmetros técnicos/soft e ao manual do usuário. O manual do usuário fornece um guia geral para o produto. O fabricante e o distribuidor não assumem responsabilidade por compensar quaisquer erros que possam surgir na descrição do manual do usuário. A marca CE é uma marca obrigatória de conformidade para produtos colocados no mercado na Área Econômica Europeia. A marca CE em um produto garante que o produto está em conformidade com os requisitos essenciais das diretivas CE aplicáveis.

Este produto está marcado com o símbolo distintivo para a triagem seletiva de resíduos elétricos e eletrônicos. Esse símbolo indica que o produto deve ser aceito por um sistema de coleta seletiva de resíduos, de acordo com a Diretiva 2002/96/EC da UE, para que possa ser reciclado ou desmontado para reduzir seu impacto no meio ambiente.

Cuidado! Produtos eletrônicos descartados de forma inadequada podem afetar o meio ambiente e a saúde humana, pois podem conter substâncias perigosas.

Baterias:

Cuidado! É proibido descartar baterias no lixo. Por favor, recicle as baterias usadas em centros de reciclagem. O uso incorreto de baterias pode levar a vazamentos ou corrosão. A bateria incluída na embalagem não contém metais pesados.

ROHS (Restrição de Substâncias Perigosas). Esta diretiva é um regulamento implementado em 1º de julho de 2006 e se refere à restrição da venda de produtos e equipamentos elétricos e eletrônicos contendo substâncias perigosas, como chumbo, cromo hexavalente, cádmio, polibromobifenilos (PBB) e éteres difenílicos polibromados (PBDE).



KARAOKE SPEAKER
PARTY 150 PRO

e-boda.ro